

ชุดฝึกอบรมครูเพื่อพัฒนาทักษะการคิด
ของนักเรียนชั้นอนุบาลปีที่ 3 ในโรงเรียนสังกัด
สำนักงานเขตพื้นที่การศึกษาประถมศึกษาชัยภูมิ เขต 1

เล่มที่ 2

แบบฝึกการพัฒนาทักษะการคิด สำหรับนักเรียนชั้นอนุบาลปีที่ 3

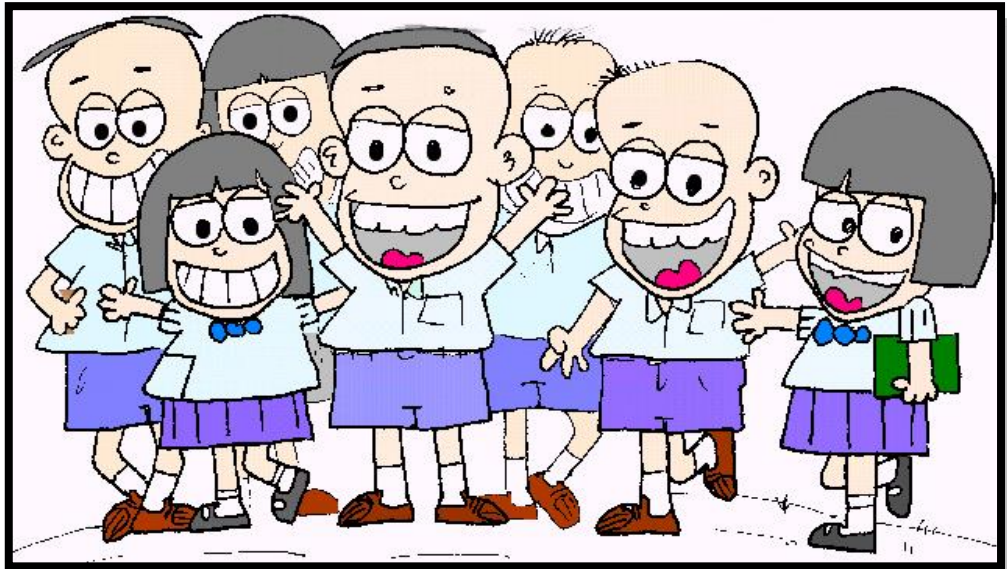

นายประยงค์ มาแสง

ศึกษานิเทศก์เชี่ยวชาญ

ผู้อำนวยการกลุ่มนิเทศติดตามและประเมินผลการจัดการศึกษา
สำนักงานเขตพื้นที่การศึกษาประถมศึกษาชัยภูมิ เขต 1



คำนำ

เอกสารชุดฝึกอบรมครูเพื่อพัฒนาทักษะการคิดของนักเรียนชั้นอนุบาลปีที่ 3 ในโรงเรียนสังกัดสำนักงานเขตพื้นที่การศึกษาประถมศึกษาชัยภูมิ เขต 1 “ เล่มที่ 2 แบบฝึกการพัฒนาทักษะการคิดสำหรับนักเรียนชั้นอนุบาลปีที่ 3 ” เล่มนี้ จัดทำขึ้นเพื่อใช้เป็นเครื่องมือการศึกษาวิจัยเรื่อง “ การพัฒนาชุดฝึกอบรมครูเพื่อพัฒนาทักษะการคิดของนักเรียนชั้นอนุบาลปีที่ 3 ในโรงเรียนสังกัดสำนักงานเขตพื้นที่การศึกษาประถมศึกษาชัยภูมิ เขต 1 ” ขอขอบคุณผู้ศึกษาวิจัย คณะทำงาน ที่ปรึกษาและผู้เชี่ยวชาญ ครูผู้สอน และกลุ่มตัวอย่างทุกคน ที่ทำให้เอกสารเล่มนี้สำเร็จลงได้ด้วยดีหวังเป็นอย่างยิ่งว่าจะเป็นประโยชน์ต่อการพัฒนาทักษะการคิดอันจะส่งผลต่อการพัฒนาคุณภาพการศึกษาได้เป็นอย่างดีต่อไป

(นายธนชน มุทาพร)

ผู้อำนวยการสำนักงานเขตพื้นที่การศึกษาประถมศึกษาชัยภูมิ เขต 1

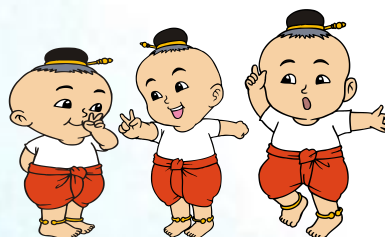





ชุดฝึกอบรมครูเพื่อพัฒนาทักษะการคิดของเด็กชั้นอนุบาลปีที่ 3 ในโรงเรียนสังกัดสำนักงานเขตพื้นที่การศึกษาประถมศึกษาชัยภูมิ เขต 1 “ เล่มที่ 2 แบบฝึกการพัฒนาทักษะการคิดสำหรับนักเรียนชั้นอนุบาลปีที่ 3 ” นี้เป็นเอกสารที่จัดทำขึ้นเพื่อฝึกอบรมครูเพื่อพัฒนาทักษะการคิดพื้นฐาน ซึ่งประกอบด้วยแบบฝึกจำนวน 8 ชุด แต่ละแบบฝึกจะมีจุดประสงค์ในการพัฒนาทักษะการคิดที่เป็นพื้นฐานทางการเรียนรู้ และทักษะการคิดจินตนาการและคิดสร้างสรรค์ ตามหลักสูตรการศึกษาปฐมวัย พุทธศักราช 2560 ที่สำคัญ ดังนี้

มาตรฐาน	ตัวบ่งชี้	สภาพที่พึงประสงค์	แบบฝึกชุดที่
10. มีความสามารถในการคิดที่เป็นพื้นฐานในการเรียนรู้	10.1 มีความสามารถในการคิดรวบยอด	1. บอกลักษณะหรือความสัมพันธ์ของสิ่งต่างๆ	แบบฝึกชุดที่ 5 การหาความสัมพันธ์ของภาพ
		2. การเปรียบเทียบความเหมือนของสิ่งต่างๆ	แบบฝึกชุดที่ 1 ความเหมือน
		3. การเปรียบเทียบความแตกต่างของสิ่งต่างๆ	แบบฝึกชุดที่ 2 ความแตกต่าง
		4. จำแนกและจัดกลุ่มสิ่งต่างๆ 2 ลักษณะขึ้นไป	แบบฝึกชุดที่ 4 การจำแนกและการจัดกลุ่ม

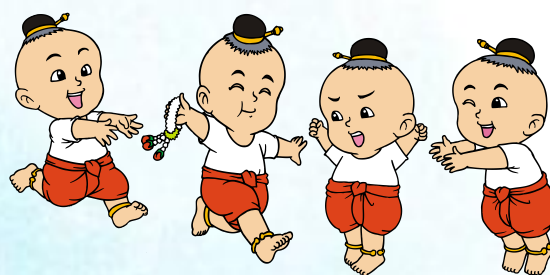
มาตรฐาน	ตัวบ่งชี้	สภาพที่พึงประสงค์	แบบฝึกชุดที่	
10. มีความสามารถในการคิดที่เป็นพื้นฐานในการเรียนรู้	10.1 มีความสามารถในการรวบยอด	5. การเรียงลำดับสิ่งของอย่างน้อย 5 ลำดับ	แบบฝึกชุดที่ 3 การเรียงลำดับขนาด	
		6. การเรียงลำดับเหตุการณ์อย่างน้อย 5 ลำดับ	แบบฝึกชุดที่ 6 การเรียงลำดับเหตุการณ์	
	10.2 มีความสามารถในการคิดเชิงเหตุผล	1. อธิบายเชื่อมโยงสาเหตุและผลที่เกิดขึ้นในเหตุการณ์	แบบฝึกชุดที่ 6 การเรียงลำดับเหตุการณ์	
		2. คาดคะเนสิ่งที่อาจจะเกิดขึ้นและลงความเห็นจากข้อมูลอย่างมีเหตุผล	แบบฝึกชุดที่ 5 การหาความสัมพันธ์ของภาพ แบบฝึกชุดที่ 6 การเรียงลำดับเหตุการณ์	
	10.3 มีความสามารถในการคิดแก้ปัญหาและตัดสินใจ	1. ตัดสินใจในเรื่องง่ายและยอมรับผลที่เกิดขึ้น	2. การสร้างทางเลือกและแก้ไขปัญหาที่เกิดขึ้น	แบบฝึกชุดที่ 8 การแก้ไขปัญหา
			2. การสร้างทางเลือกและแก้ไขปัญหาที่เกิดขึ้น	แบบฝึกชุดที่ 8 การแก้ไขปัญหา
11. มีจินตนาการและความคิดสร้างสรรค์	11.1 ทำงานศิลปะตามจินตนาการและความคิดสร้างสรรค์	1. สร้างผลงานเพื่อสื่อสารความคิดและความรู้สึกของตนเอง	แบบฝึกชุดที่ 7 ความคิดสร้างสรรค์	



มาตรฐาน	ตัวบ่งชี้	สภาพที่พึงประสงค์	แบบฝึกชุดที่
12. มีเจตคติที่ดีต่อการเรียนรู้ และมี ความสามารถในการแสวงหาความรู้ได้เหมาะสมกับวัย	12.2 มีความสามารถในการแสวงหาความรู้	1. ค้นหาคำตอบของข้อสงสัยต่างๆ โดยใช้วิธีการที่หลากหลาย	 แบบฝึกชุดที่ 8 การแก้ปัญหา

เพื่อให้การนำเอกสารนี้ไปใช้ประโยชน์อย่างคุ้มค่า และเพื่อให้การจัดประสบการณ์เป็นไปตามวัตถุประสงค์และมีประสิทธิภาพสูงสุด ครูผู้สอนจึงควรศึกษาเอกสารแบบฝึกให้เข้าใจทุกขั้นตอน เพราะการใช้แบบฝึกแต่ละแบบจะมีจุดประสงค์ และวิธีการฝึกที่แตกต่างกัน อันจะเป็นการส่งเสริมและพัฒนาทักษะการคิดได้อย่างมีประสิทธิภาพ



(นายประยงค์ มาแสง)

ศึกษานิเทศก์เชี่ยวชาญ

ผู้อำนวยการกลุ่มนิเทศติดตามและประเมินผลการจัดการศึกษา
 สำนักงานเขตพื้นที่การศึกษาประถมศึกษาชัยภูมิ เขต 1



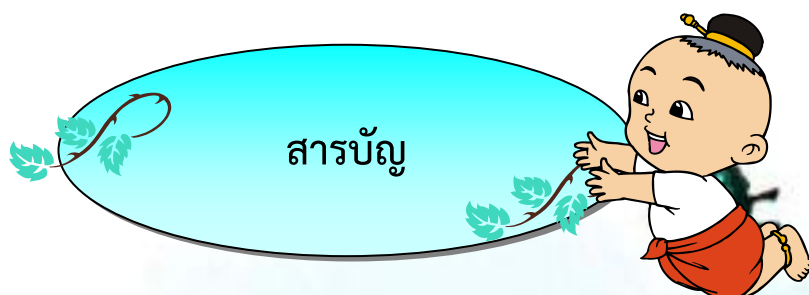

เรื่อง	หน้า
คำนำ	ก
คำชี้แจง	ข
สารบัญ	ง
กำหนดการฝึกอบรม	1
วัตถุประสงค์การฝึกอบรมครู	3
ขั้นตอนการใช้ชุดแบบฝึกอบรม	4
แบบฝึกการพัฒนาทักษะการคิด	5
.....ชุดที่ 1 เรื่อง ความเหมือน	6
.....ชุดที่ 2 เรื่อง ความแตกต่าง	17
.....ชุดที่ 3 เรื่อง การเรียงลำดับ-ขนาด	28
.....ชุดที่ 4 เรื่อง การจำแนกและการจัดกลุ่ม	37
.....ชุดที่ 5 เรื่อง การหาความสัมพันธ์	56
.....ชุดที่ 6 เรื่อง การเรียงลำดับ-เหตุการณ์	67
.....ชุดที่ 7 เรื่อง ความคิดสร้างสรรค์	78
.....ชุดที่ 8 เรื่อง การแก้ไขปัญหาและเหตุผล	101
ใบกิจกรรมและเกณฑ์การให้คะแนน	118
บรรณานุกรม	125
คณะผู้จัดทำ	127

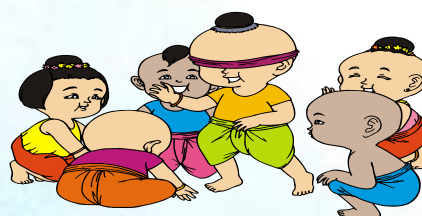

กำหนดการฝึกอบรม
การใช้ชุดฝึกอบรมครูเพื่อพัฒนาทักษะการคิด
ของนักเรียนชั้นอนุบาลปีที่ 3
ในโรงเรียนสังกัดสำนักงานเขตพื้นที่การศึกษาประถมศึกษาชัยภูมิ เขต 1

วันแรกของการฝึกอบรม

07.30 - 09.00 น.	ลงทะเบียนผู้เข้ารับการฝึกอบรม
09.00 - 09.30 น.	พิธีเปิดการฝึกอบรม
09.30 - 10.00 น.	ชี้แจงรายละเอียดการฝึกอบรม
10.00 - 10.20 น.	ทดสอบก่อนการฝึกอบรม (แบบทดสอบก่อนการฝึกอบรม จำนวน 30 ข้อ)
10.20 - 10.30 น.	พัก
10.30 - 12.00 น.	ฝึกอบรมโดยใช้ชุดฝึกอบรมเล่มที่ 1
12.00 - 13.00 น.	พักรกลางวัน
13.00 - 13.30 น.	ฝึกอบรมโดยใช้ชุดฝึกอบรมเล่มที่ 1 (ต่อ)
13.30 - 13.45 น.	พัก
14.45 - 16.30 น.	ฝึกอบรมโดยใช้ชุดฝึกอบรมเล่มที่ 2

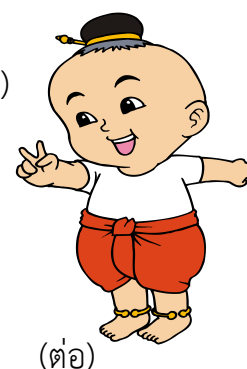

(ต่อ)

วันที่สองของการฝึกอบรม

07.30 - 09.00 น.	รายงานตัว / กิจกรรมสัมพันธ์ยามเช้า	
09.00 - 09.30 น.	ฝึกอบรมโดยใช้ชุดฝึกอบรมเล่มที่ 2 (ต่อ)	
09.30 - 10.00 น.	ฝึกอบรมโดยใช้ชุดฝึกอบรมเล่มที่ 3	
10.00 - 10.15 น.	พัก	
10.15 - 12.00 น.	ฝึกอบรมโดยใช้ชุดฝึกอบรมเล่มที่ 3 (ต่อ)	
12.00 - 13.00 น.	พักกลางวัน	
13.00 - 15.00 น.	ฝึกอบรมโดยใช้ชุดฝึกอบรมเล่มที่ 4	
15.00 - 15.15 น.	พัก	
15.15 - 15.40 น.	ทดสอบหลังการฝึกอบรม (แบบทดสอบหลังการฝึกอบรม จำนวน 30 ข้อ)	
15.40 - 16.30 น.	สะท้อนผล / ประเมินผลการฝึกอบรม / มอบหมายภารกิจการนำไปใช้ในโรงเรียน / ปิดปิดการฝึกอบรม	

หมายเหตุ กำหนดการสามารถยืดหยุ่นได้

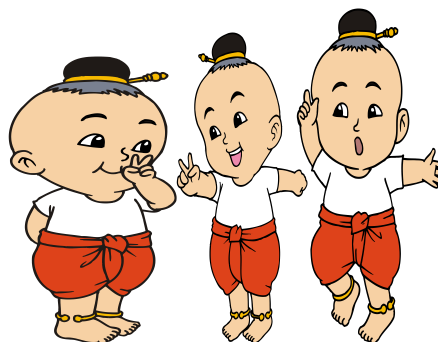



1. ผู้เข้ารับการฝึกอบรมสามารถบอกลักษณะการคิดที่เป็นพื้นฐานในการเรียนรู้ตามหลักสูตรการศึกษาปฐมวัย ของนักเรียนชั้นอนุบาลปีที่ 3 ได้ถูกต้อง
2. ผู้เข้ารับการฝึกอบรมเห็นความสำคัญในการใช้แบบฝึกทักษะการคิด
3. ผู้เข้ารับการฝึกอบรมมีความรู้ความเข้าใจในการใช้แบบฝึกทักษะการคิดในชุดฝึกอบรมเล่มที่ 2 ได้ทุกแบบ
4. ผู้เข้ารับการฝึกอบรมสามารถทำกิจกรรมในกิจกรรมชุดฝึกอบรมเล่มที่ 2 ได้ในระดับคะแนน 4 ขึ้นไป
5. ผู้เข้ารับการฝึกอบรมสามารถนำความรู้ความเข้าใจในการใช้แบบฝึกทักษะการคิดจากชุดฝึกอบรมเล่มที่ 2 ทุกแบบฝึก ไปใช้จัดประสบการณ์ในโรงเรียนได้

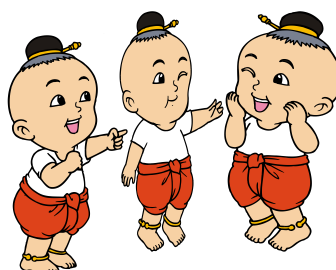

ขั้นตอนการใช้ชุดฝึกอบบรมครู
เล่มที่ 2
แบบฝึกการพัฒนาทักษะการคิด
สำหรับนักเรียนชั้นอนุบาลปีที่ 3

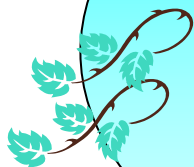

1. ผู้เข้ารับการฝึกอบรมรับฟังคำชี้แจงก่อนการใช้ชุดฝึกอบบรมจากวิทยากรเกี่ยวกับวัตถุประสงค์ ขั้นตอนการใช้ กิจกรรมที่ต้องปฏิบัติ การประเมินผลการใช้ และอื่น ๆ
2. ผู้เข้ารับการฝึกอบรมศึกษารายละเอียดที่เกี่ยวข้องกับมาตรฐานที่ 10 ความสามารถในการคิดที่เป็นพื้นฐานการเรียนรู้ และมาตรฐานที่ 11 มีจินตนาการและความคิดสร้างสรรค์ ตามที่มาตรฐานคุณลักษณะที่พึงประสงค์ ประสพการณ์สำคัญ สาระที่ควรเรียนรู้ และกิจกรรมประจำวัน ที่กำหนดไว้ในหลักสูตรการศึกษาปฐมวัย พุทธศักราช 2561 จากเอกสารชุดฝึกอบบรมเล่มที่ 1
3. ผู้เข้ารับการฝึกอบรมศึกษารายละเอียดของชุดฝึกอบบรม
4. ผู้เข้ารับการฝึกอบรมศึกษาแบบฝึกทักษะการคิดให้เข้าใจทุกแบบฝึก
5. ผู้เข้ารับการฝึกอบรมทำกิจกรรมในใบกิจกรรม แล้วนำเสนอผลงาน
6. ผู้เข้ารับการฝึกอบรมรับฟังคำชี้แจงหลังการใช้ชุดฝึกอบบรมจากวิทยากรเกี่ยวกับ การประเมินการใช้ การเข้าร่วมกิจกรรม การนำแบบฝึกไปใช้ในโรงเรียน และอื่น ๆ

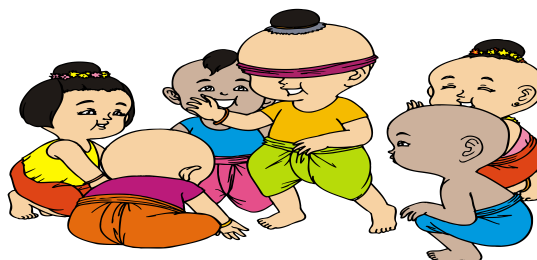



แบบฝึกการพัฒนาทักษะการคิด

ชุดที่ 1
เรื่อง ความเหมือน

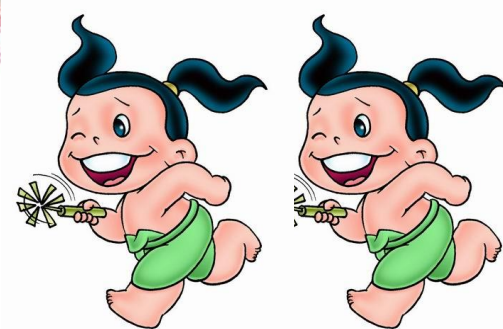



แบบฝึกการพัฒนาทักษะการคิด ชุดที่ 1

ฉบับที่ 1 เรื่อง ความเหมือน

คำชี้แจง ให้นักเรียนลากเส้นจับคู่ภาพที่ “เหมือนกัน” กับภาพที่กำหนดให้
แล้วระบายสีภาพให้สวยงาม

ข้อที่ 1

ภาพที่กำหนดให้

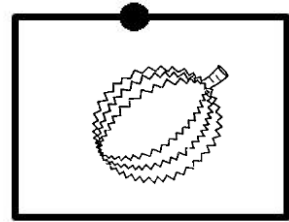
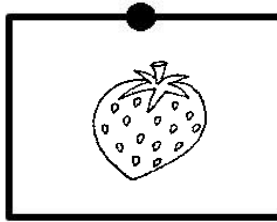
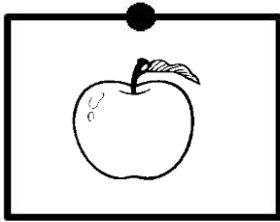
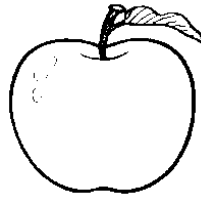

ข้อที่ 2

ภาพที่กำหนดให้

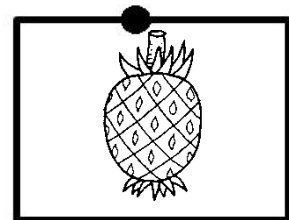
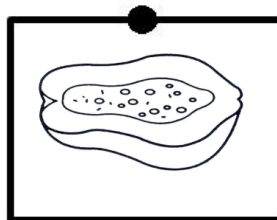
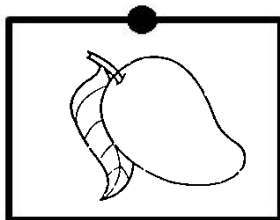
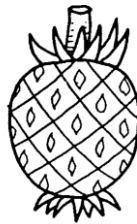



แบบฝึกการพัฒนาทักษะการคิด ชุดที่ 1

ฉบับที่ 2 เรื่อง ความเหมือน

คำชี้แจง ให้นักเรียนลากเส้นจับคู่ภาพที่ “เหมือนกัน” กับภาพที่กำหนดให้ แล้วระบายสีภาพให้สวยงาม

ข้อที่ 1

ภาพที่กำหนดให้

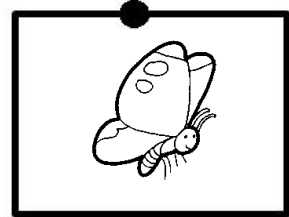
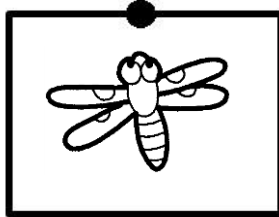
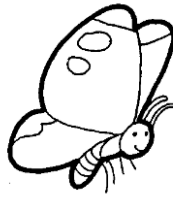

ข้อที่ 2

ภาพที่กำหนดให้

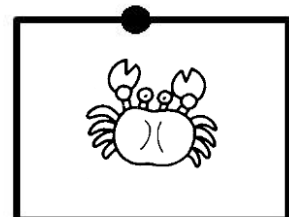
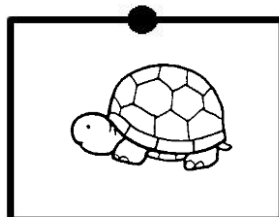
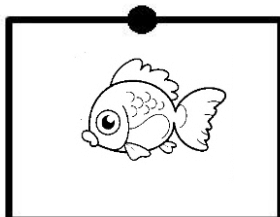
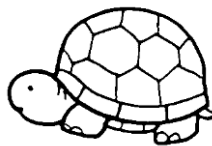



แบบฝึกการพัฒนาทักษะการคิด ชุดที่ 1

ฉบับที่ 3 เรื่อง ความเหมือน

คำชี้แจง ให้นักเรียนลากเส้นจับคู่ภาพที่ “เหมือนกัน” กับภาพที่กำหนดให้ แล้วระบายสีภาพให้สวยงาม

ข้อที่ 1

ภาพที่กำหนดให้

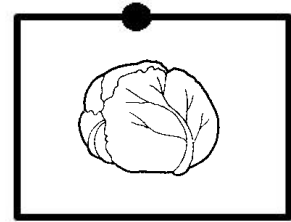
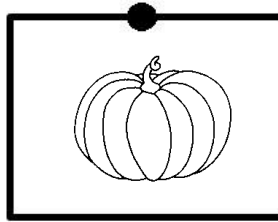
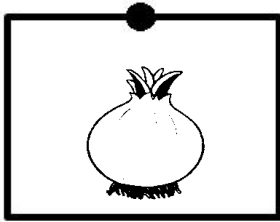

ข้อที่ 2

ภาพที่กำหนดให้

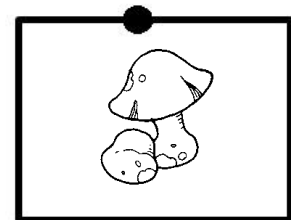
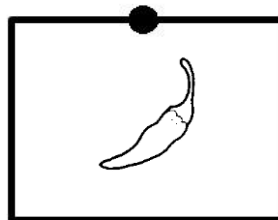
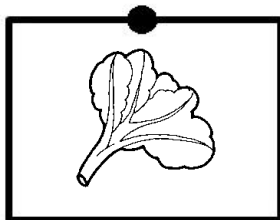



แบบฝึกการพัฒนาทักษะการคิด ชุดที่ 1

ฉบับที่ 4 เรื่อง ความเหมือน



คำชี้แจง ให้นักเรียนลากเส้นจับคู่ภาพที่ “เหมือนกัน” กับภาพที่กำหนดให้
แล้วระบายสีภาพให้สวยงาม

ข้อที่ 1

ภาพที่กำหนดให้

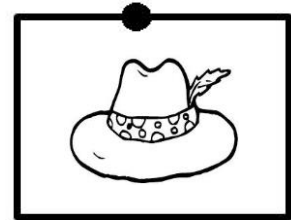
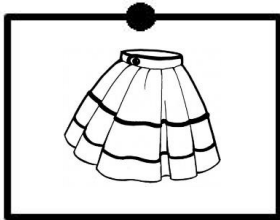

ข้อที่ 2

ภาพที่กำหนดให้

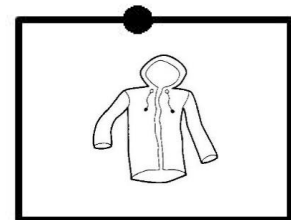
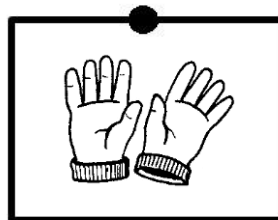
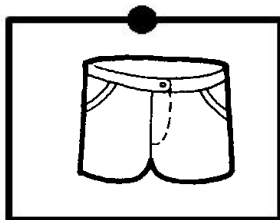

แบบฝึกการพัฒนาทักษะการคิด ชุดที่ 1
 ฉบับที่ 5 เรื่อง ความเหมือน

คำชี้แจง ให้นักเรียนลากเส้นจับคู่ภาพที่ “เหมือนกัน” กับภาพที่กำหนดให้
 แล้วระบายสีภาพให้สวยงาม

ข้อที่ 1

ภาพที่กำหนดให้

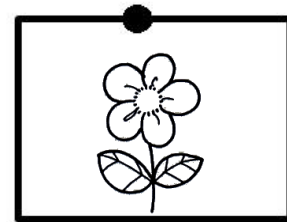
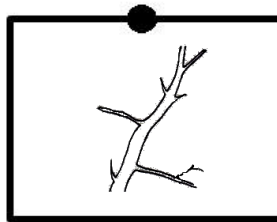
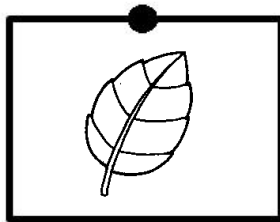
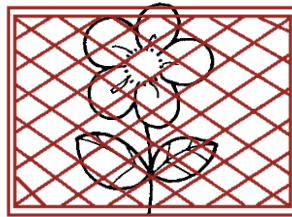

ข้อที่ 2

ภาพที่กำหนดให้

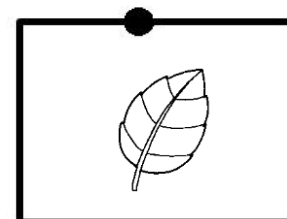
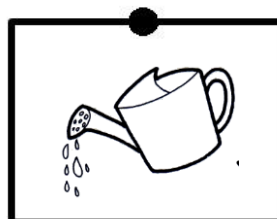
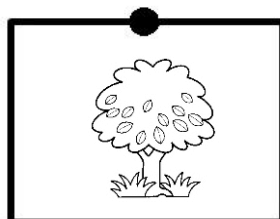
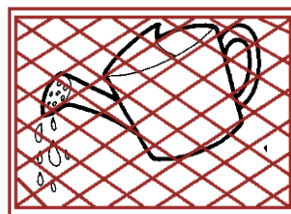



แบบฝึกการพัฒนาทักษะการคิด ชุดที่ 1

ฉบับที่ 6 เรื่อง ความเหมือน



คำชี้แจง ให้นักเรียนลากเส้นจับคู่ภาพที่ “เหมือนกัน” กับภาพที่กำหนดให้
แล้วระบายสีภาพให้สวยงาม

ข้อที่ 1

ภาพที่กำหนดให้

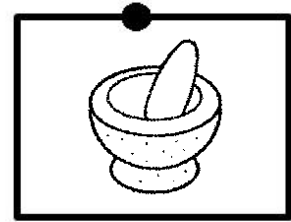
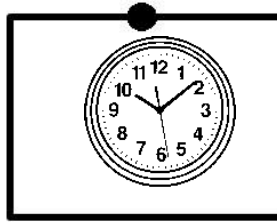
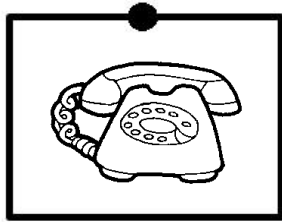

ข้อที่ 2

ภาพที่กำหนดให้

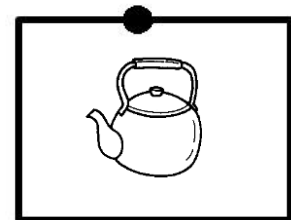
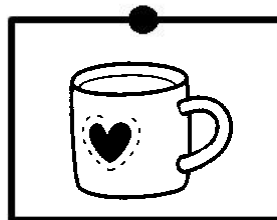
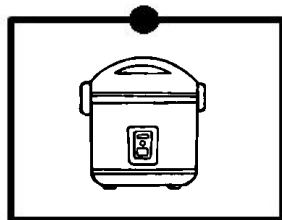
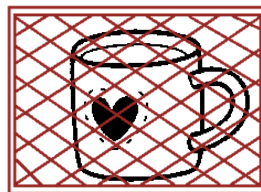



แบบฝึกการพัฒนาทักษะการคิด ชุดที่ 1

ฉบับที่ 7 เรื่อง ความเหมือน

คำชี้แจง ให้นักเรียนลากเส้นจับคู่ภาพที่ “เหมือนกัน” กับภาพที่กำหนดให้
แล้วระบายสีภาพให้สวยงาม

ข้อที่ 1

ภาพที่กำหนดให้

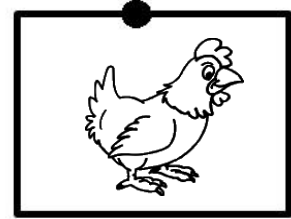
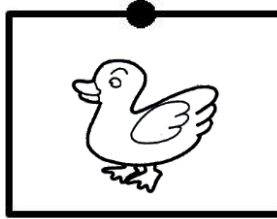
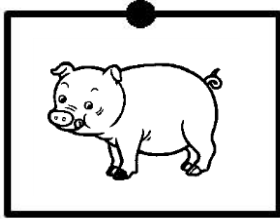

ข้อที่ 2

ภาพที่กำหนดให้

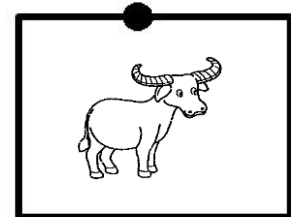
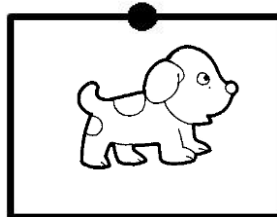
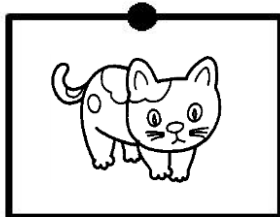



แบบฝึกการพัฒนาทักษะการคิด ชุดที่ 1

ฉบับที่ 8 เรื่อง ความเหมือน



คำชี้แจง ให้นักเรียนลากเส้นจับคู่ภาพที่ “เหมือนกัน” กับภาพที่กำหนดให้
แล้วระบายสีภาพให้สวยงาม

ข้อที่ 1

ภาพที่กำหนดให้

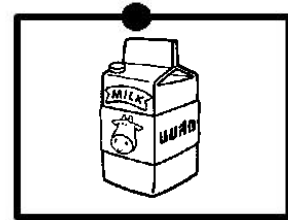
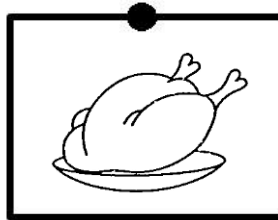
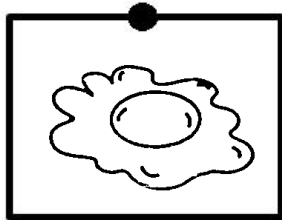

ข้อที่ 2

ภาพที่กำหนดให้

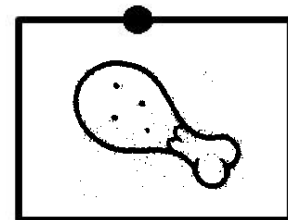
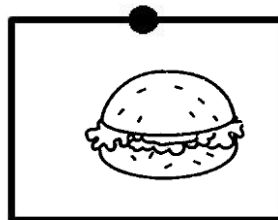
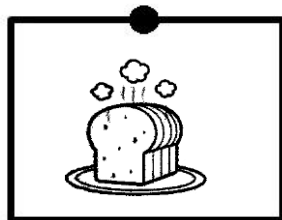
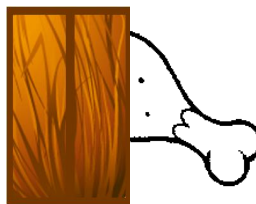



แบบฝึกการพัฒนาทักษะการคิด ชุดที่ 1

ฉบับที่ 9 เรื่อง ความเหมือน

คำชี้แจง ให้นักเรียนลากเส้นจับคู่ภาพที่ “เหมือนกัน” กับภาพที่กำหนดให้
แล้วระบายสีภาพให้สวยงาม

ข้อที่ 1

ภาพที่กำหนดให้

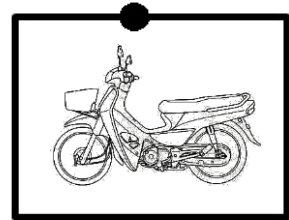
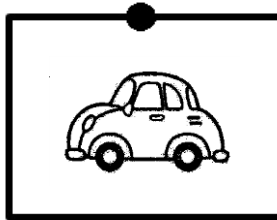
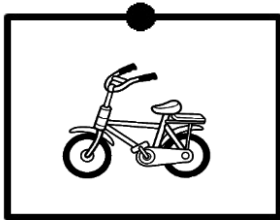

ข้อที่ 2

ภาพที่กำหนดให้

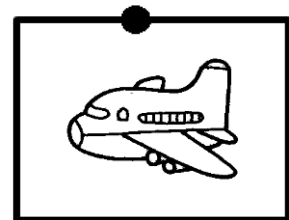
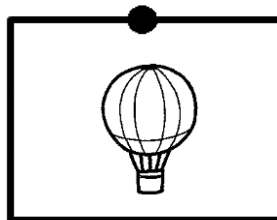
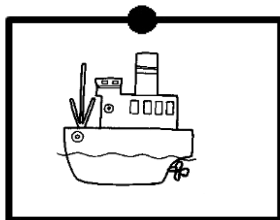
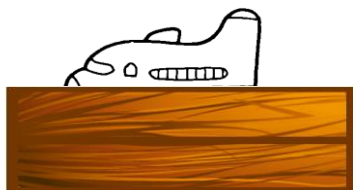



คำชี้แจง ให้นักเรียนลากเส้นจับคู่ภาพที่ “เหมือนกัน” กับภาพที่กำหนดให้
แล้วระบายสีภาพให้สวยงาม

ข้อที่ 1

ภาพที่กำหนดให้

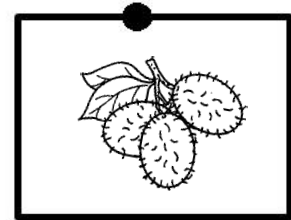
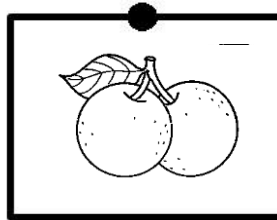
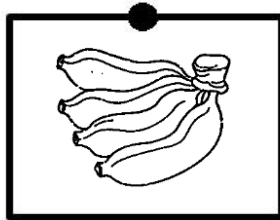
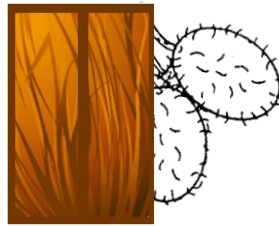

ข้อที่ 2

ภาพที่กำหนดให้

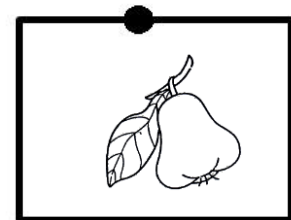
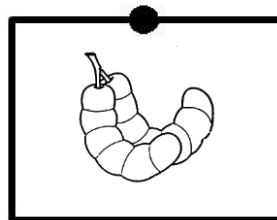
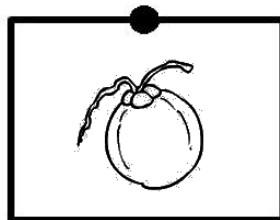
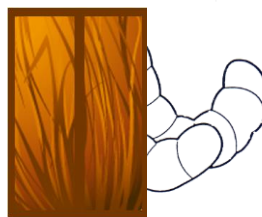



ชุดที่ 2
เรื่อง ความแตกต่าง



แบบฝึกการพัฒนาทักษะการคิด ชุดที่ 2



ฉบับที่ 1 เรื่อง ความแตกต่าง





คำชี้แจง ให้นักเรียนเขียนวงกลมล้อมรอบภาพที่แตกต่างจากภาพที่กำหนดให้ แล้วระบายสี

ข้อที่ 1

แตงโม



ภาพที่กำหนดให้





ข้อที่ 2

เงาะ

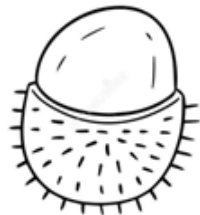

ภาพที่กำหนดให้







แบบฝึกการพัฒนาทักษะการคิด ชุดที่ 2





ฉบับที่ 2 เรื่อง ความแตกต่าง



คำชี้แจง ให้นักเรียนเขียนวงกลมล้อมรอบภาพที่แตกต่างจากภาพที่กำหนดให้ แล้วระบายสี

<p>ข้อที่ 1</p> <p>ต้นไม้</p>  <p>ภาพที่กำหนดให้</p>	  
--	--

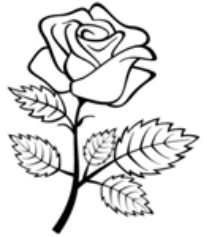
<p>ข้อที่ 2</p> <p>ดอกไม้</p>  <p>ภาพที่กำหนดให้</p>	  
---	--



แบบฝึกการพัฒนาทักษะการคิด ชุดที่ 2





ฉบับที่ 3 เรื่อง ความแตกต่าง

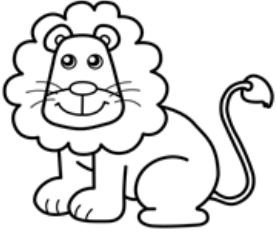

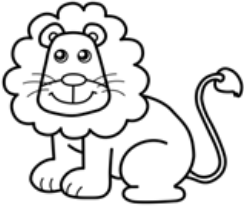
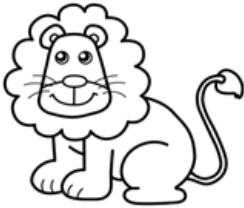
คำชี้แจง ให้นักเรียนเขียนวงกลมล้อมรอบภาพที่แตกต่างจากภาพที่กำหนดให้ แล้วระบายสี

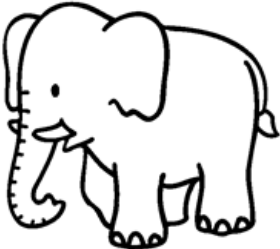
<p>ข้อที่ 1</p> <p>สิงโต</p>  <p>ภาพที่กำหนดให้</p>	  
---	--

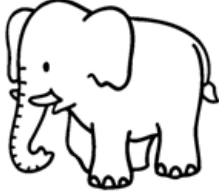
<p>ข้อที่ 2</p> <p>ช้าง</p>  <p>ภาพที่กำหนดให้</p>	  
---	--

แบบฝึกการพัฒนาทักษะการคิด ชุดที่ 2



ฉบับที่ 4 เรื่อง ความแตกต่าง





คำชี้แจง ให้นักเรียนเขียนวงกลมล้อมรอบภาพที่แตกต่างจากภาพที่กำหนดให้ แล้วระบายสี

ข้อที่ 1

นาฬิกา

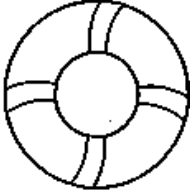

ภาพที่กำหนดให้



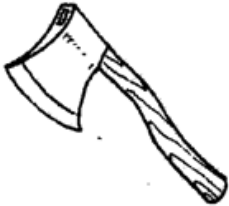

ข้อที่ 2

ขวาน



ภาพที่กำหนดให้



แบบฝึกการพัฒนาทักษะการคิด ชุดที่ 2



ฉบับที่ 5 เรื่อง ความแตกต่าง





คำชี้แจง ให้นักเรียนเขียนวงกลมล้อมรอบภาพที่แตกต่างจากภาพที่กำหนดให้
แล้วระบายสี

ข้อที่ 1

กลอง

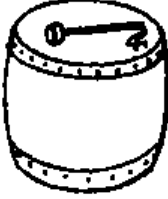

ภาพที่กำหนดให้





ข้อที่ 2

ฆ้อง



ภาพที่กำหนดให้

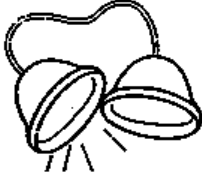

แบบฝึกการพัฒนาทักษะการคิด ชุดที่ 2



ฉบับที่ 6 เรื่อง ความแตกต่าง



คำชี้แจง ให้นักเรียนเขียนวงกลมล้อมรอบภาพที่แตกต่างจากภาพที่กำหนดให้ แล้วระบายสี

ข้อที่ 1

(.....)

(.....)

(.....)

(.....)



ข้อที่ 2

(.....)

(.....)

(.....)

(.....)

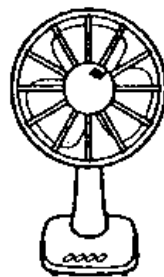
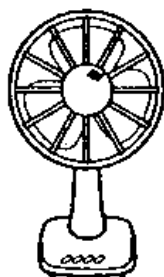
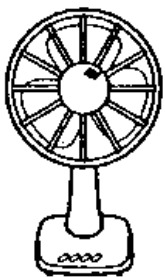
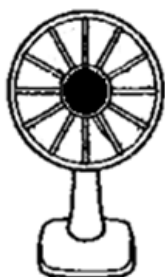

แบบฝึกการพัฒนาทักษะการคิด ชุดที่ 2



ฉบับที่ 6 เรื่อง ความแตกต่าง



คำชี้แจง ให้นักเรียนเขียนวงกลมล้อมรอบภาพที่แตกต่างจากภาพที่กำหนดให้ แล้วระบายสี

ข้อที่ 1

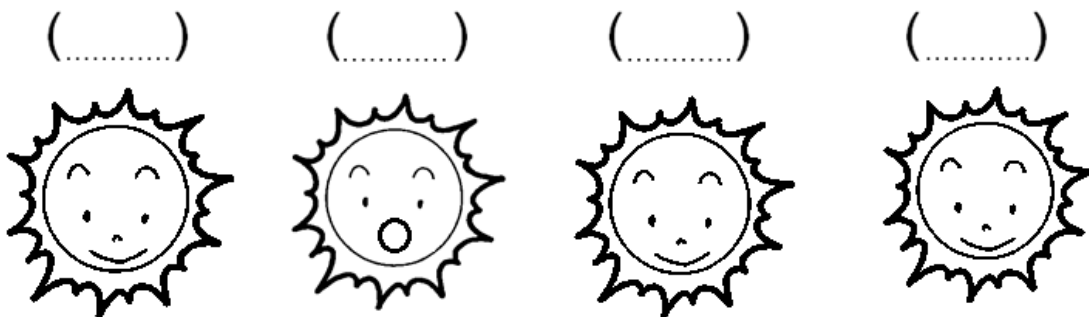

ข้อที่ 2

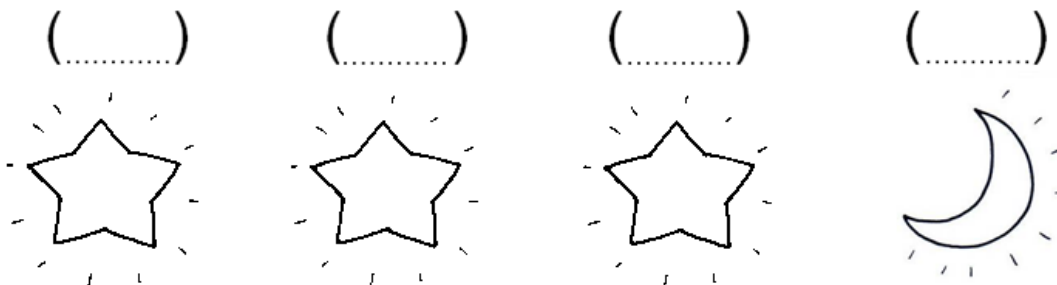

แบบฝึกการพัฒนาทักษะการคิด ชุดที่ 2



ฉบับที่ 7 เรื่อง ความแตกต่าง



คำชี้แจง ให้นักเรียนเขียนวงกลมล้อมรอบภาพที่แตกต่างจากภาพที่กำหนดให้ แล้วระบายสี

ข้อที่ 1

(.....)



(.....)



(.....)



(.....)



ข้อที่ 2

(.....)



(.....)



(.....)



(.....)



แบบฝึกการพัฒนาทักษะการคิด ชุดที่ 2



ฉบับที่ 8 เรื่อง ความแตกต่าง



คำชี้แจง ให้นักเรียนเขียนวงกลมล้อมรอบภาพที่แตกต่างจากภาพที่กำหนดให้ แล้วระบายสี

ข้อที่ 1

(.....)

(.....)

(.....)

(.....)



ข้อที่ 2

(.....)

(.....)

(.....)

(.....)



แบบฝึกการพัฒนาทักษะการคิด ชุดที่ 2



ฉบับที่ 9 เรื่อง ความแตกต่าง



คำชี้แจง ให้นักเรียนเขียนวงกลมล้อมรอบภาพที่แตกต่างจากภาพที่กำหนดให้ แล้วระบายสี

ข้อที่ 1

(.....)

(.....)

(.....)

(.....)

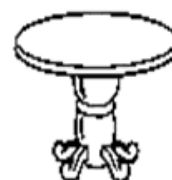
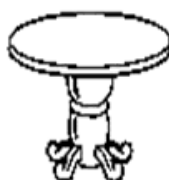
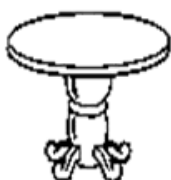

ข้อที่ 2

(.....)

(.....)

(.....)

(.....)







แบบฝึกการพัฒนาทักษะการคิด ชุดที่ 3

ฉบับที่ 1 เรื่อง การเรียงลำดับ - ขนาด



คำชี้แจง จงเรียงลำดับสิ่งของจาก ใหญ่ - เล็ก โดยการเติมตัวเลข 1,2,3

ข้อที่ 1

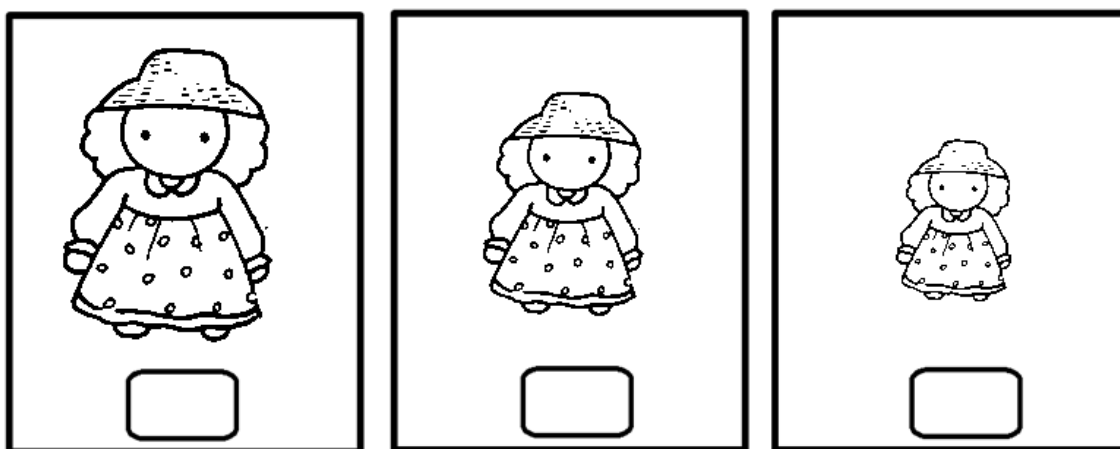

ข้อที่ 2

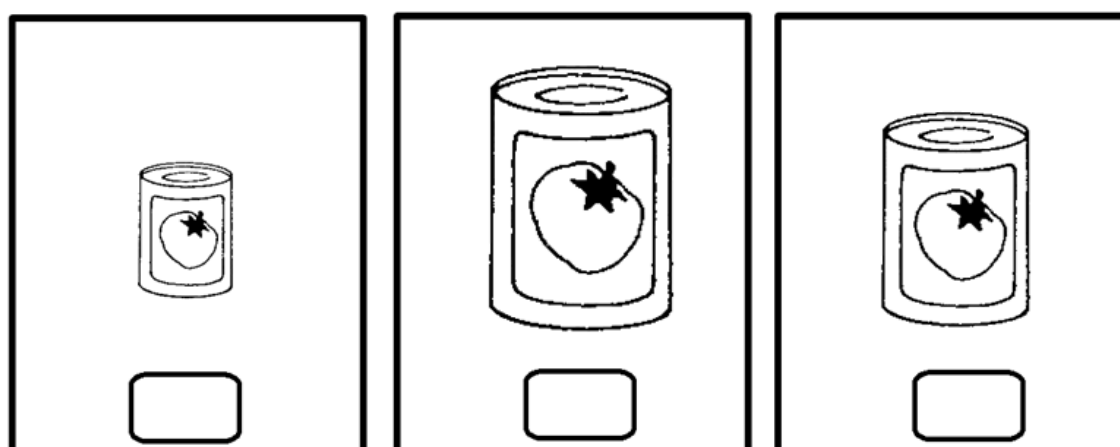



แบบฝึกการพัฒนาทักษะการคิด ชุดที่ 3

ฉบับที่ 2 เรื่อง การเรียงลำดับ - ขนาด



คำชี้แจง จงเรียงลำดับสิ่งของจาก ใหญ่ - เล็ก โดยการเติมตัวเลข 1,2,3

ข้อที่ 1

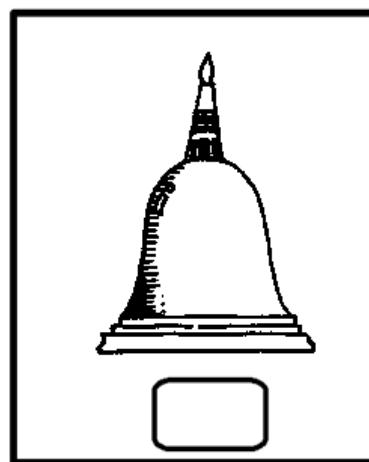
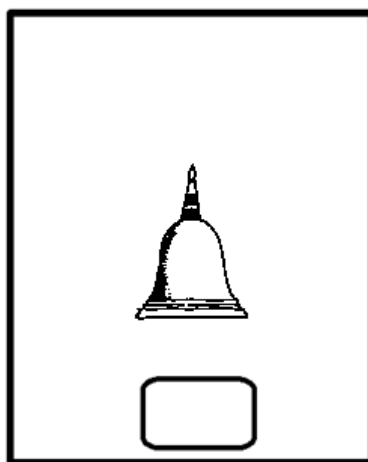
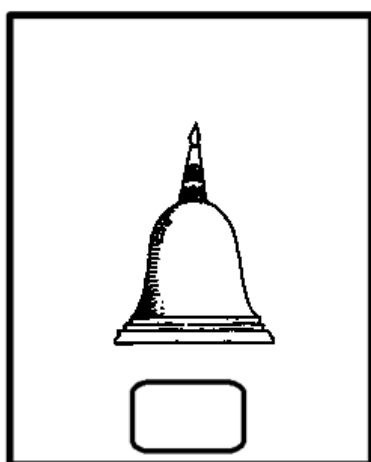

ข้อที่ 2

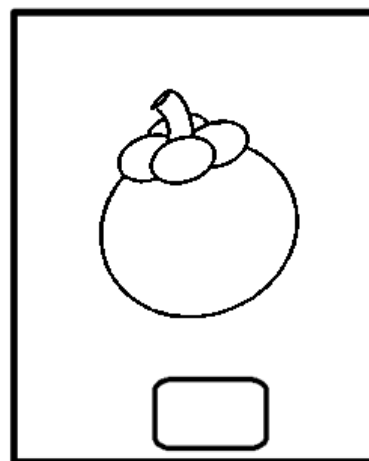
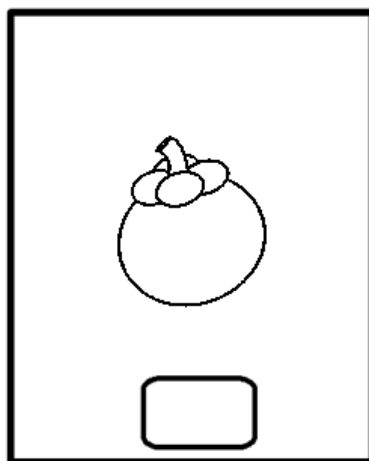
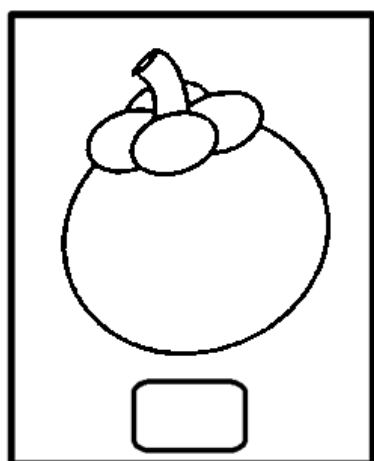



แบบฝึกการพัฒนาทักษะการคิด ชุดที่ 3

ฉบับที่ 2 เรื่อง การเรียงลำดับ - ขนาด



คำชี้แจง จงเรียงลำดับสิ่งของจาก ใหญ่ - เล็ก โดยการเติมตัวเลข 1,2,3

ข้อที่ 1

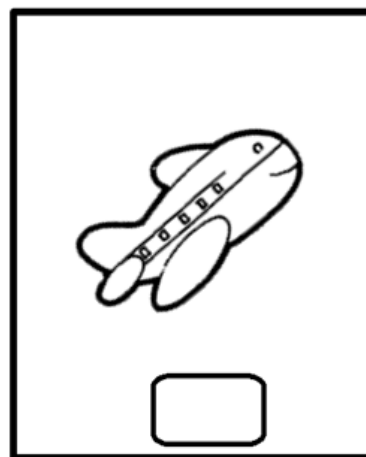
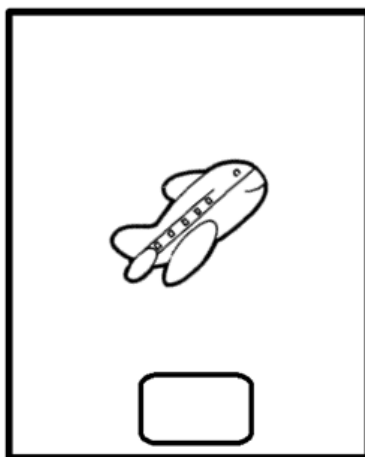
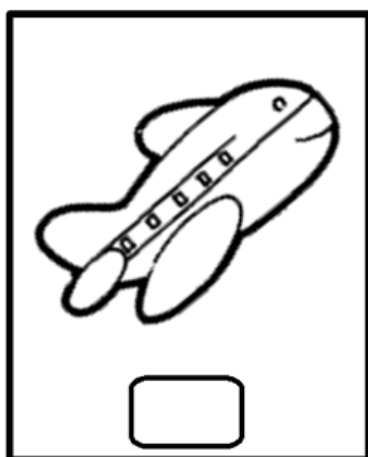

ข้อที่ 2

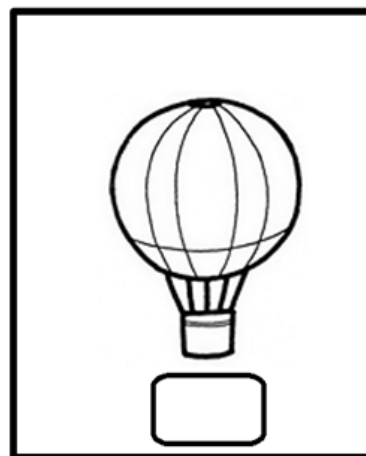
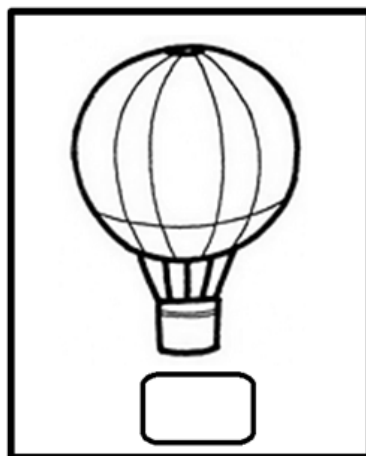
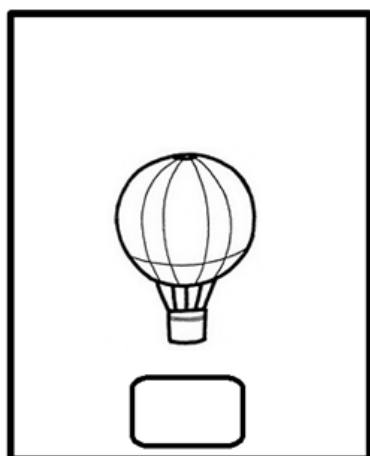



แบบฝึกการพัฒนาทักษะการคิด ชุดที่ 3

ฉบับที่ 4 เรื่อง การเรียงลำดับ - ขนาด



คำชี้แจง จงเรียงลำดับสิ่งของจาก ใหญ่ - เล็ก โดยการเติมตัวเลข 1,2,3

ข้อที่ 1

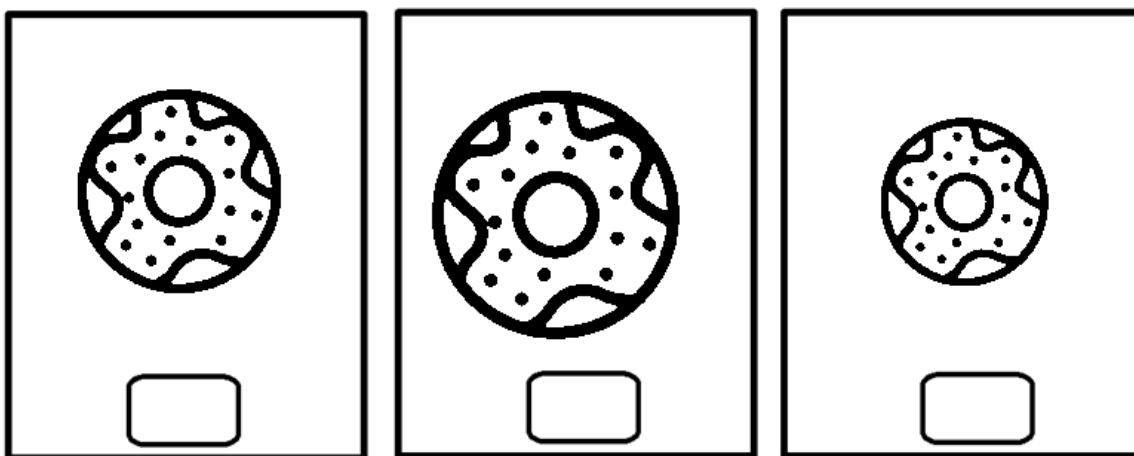

ข้อที่ 2

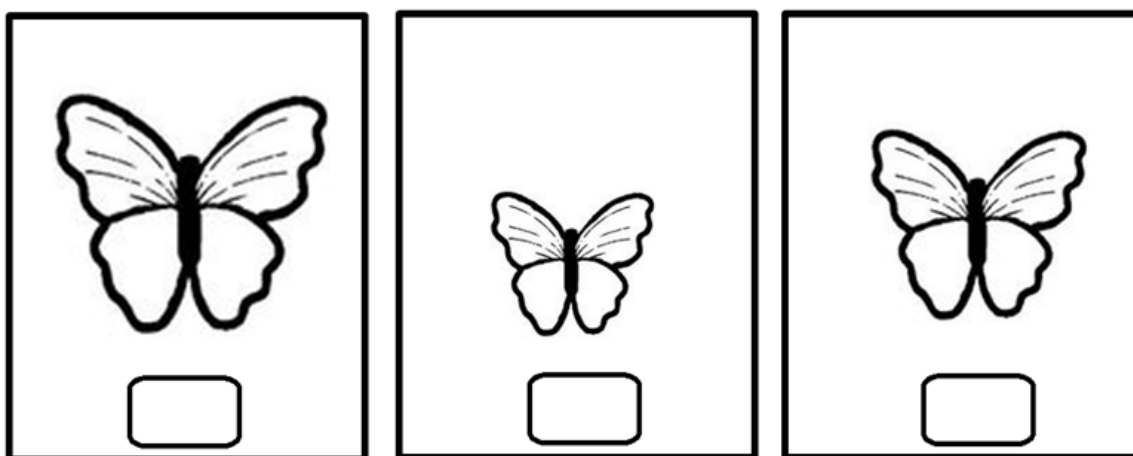



แบบฝึกการพัฒนาทักษะการคิด ชุดที่ 3

ฉบับที่ 5 เรื่อง การเรียงลำดับ - ขนาด



คำชี้แจง จงเรียงลำดับสิ่งของจาก ใหญ่ - เล็ก โดยการเติมตัวเลข 1,2,3

ข้อที่ 1

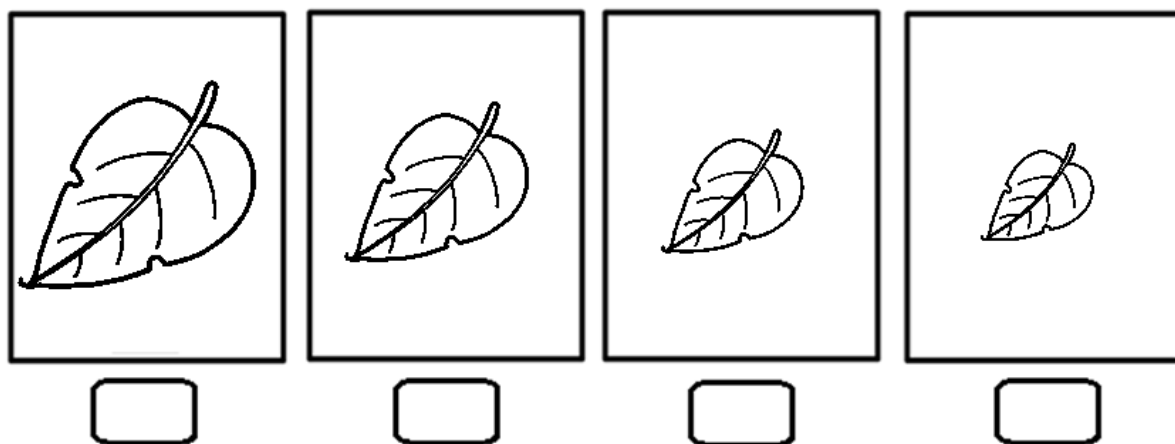

ข้อที่ 2

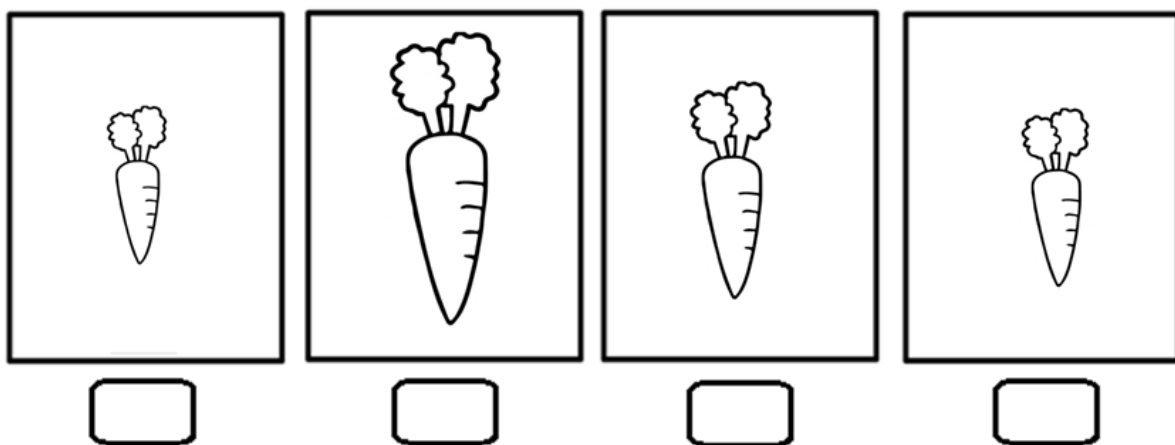



แบบฝึกการพัฒนาทักษะการคิด ชุดที่ 3
ฉบับที่ 6 เรื่อง การเรียงลำดับ - ขนาด



คำชี้แจง จงเรียงลำดับสิ่งของจาก ใหญ่ - เล็ก โดยการเติมตัวเลข 1,2,3

ข้อที่ 1

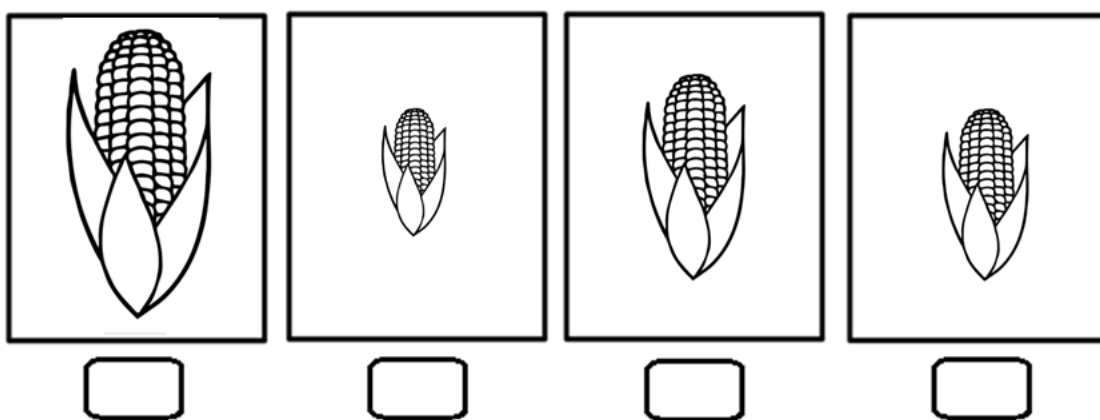

ข้อที่ 2

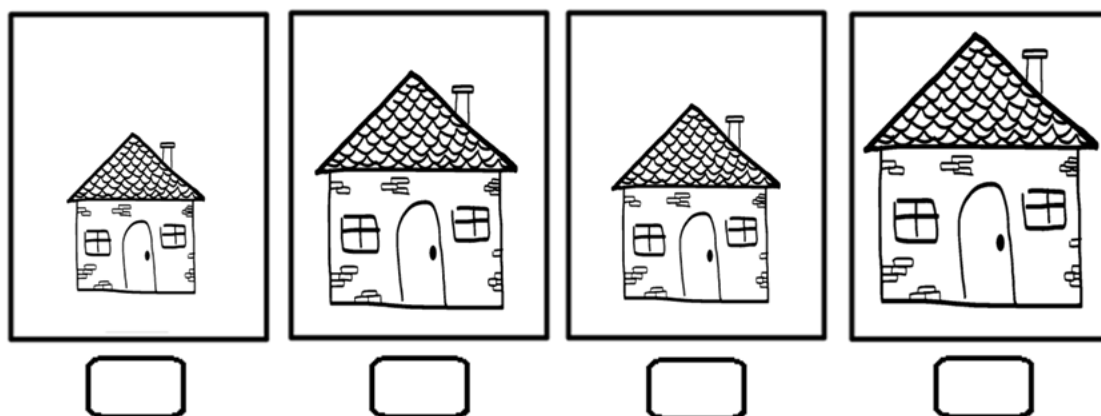



แบบฝึกการพัฒนาทักษะการคิด ชุดที่ 3

ฉบับที่ 7 เรื่อง การเรียงลำดับ - ขนาด



คำชี้แจง จงเรียงลำดับสิ่งของจาก ใหญ่ - เล็ก โดยการเติมตัวเลข 1,2,3

ข้อที่ 1

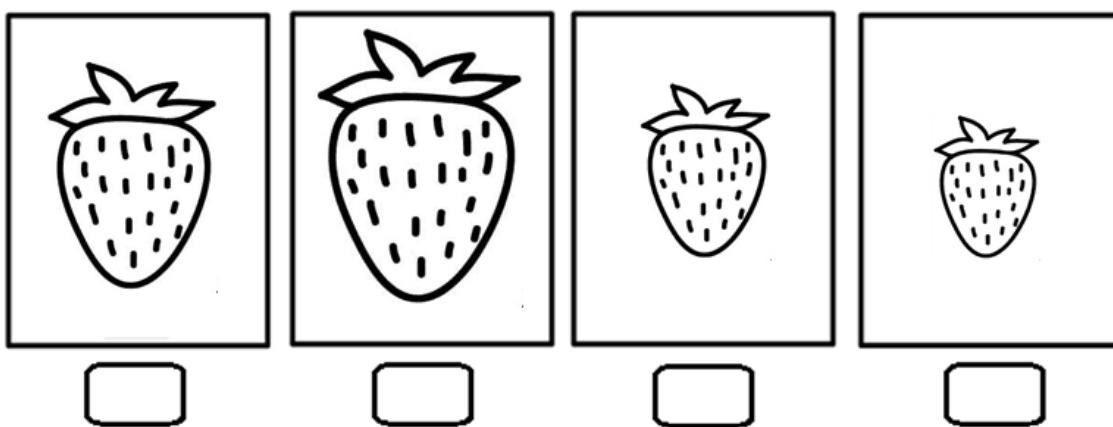

ข้อที่ 2

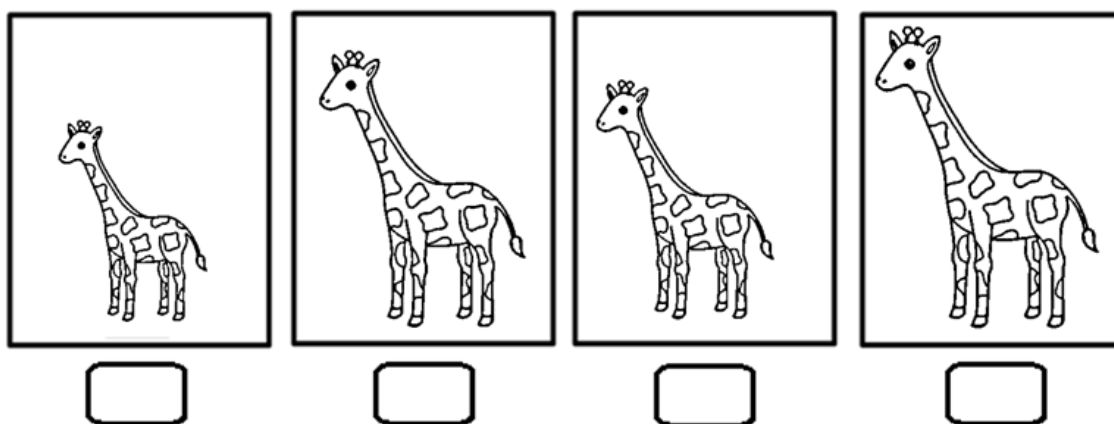



แบบฝึกการพัฒนาทักษะการคิด ชุดที่ 3
ฉบับที่ 8 เรื่อง การเรียงลำดับ - ขนาด



คำชี้แจง จงเรียงลำดับสิ่งของจาก ใหญ่ - เล็ก โดยการเติมตัวเลข 1,2,3

ข้อที่ 1

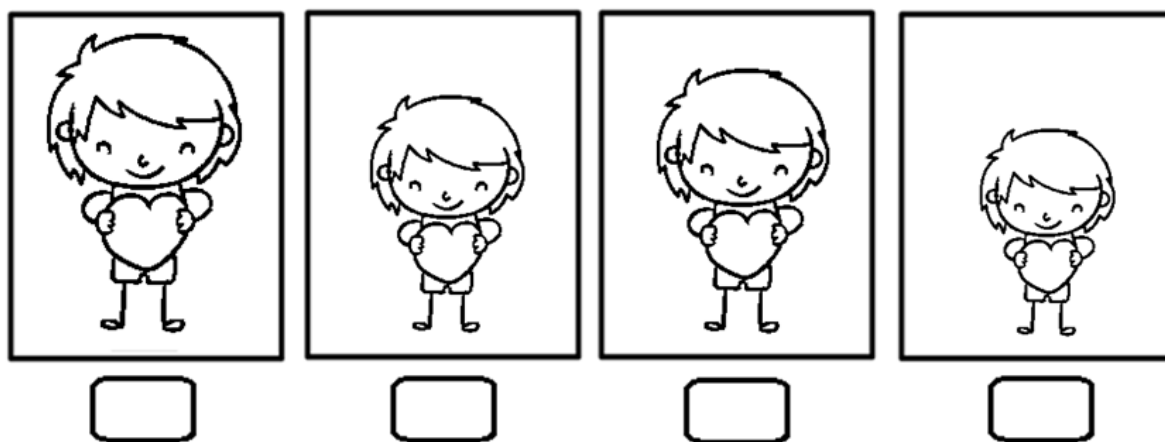

ข้อที่ 2

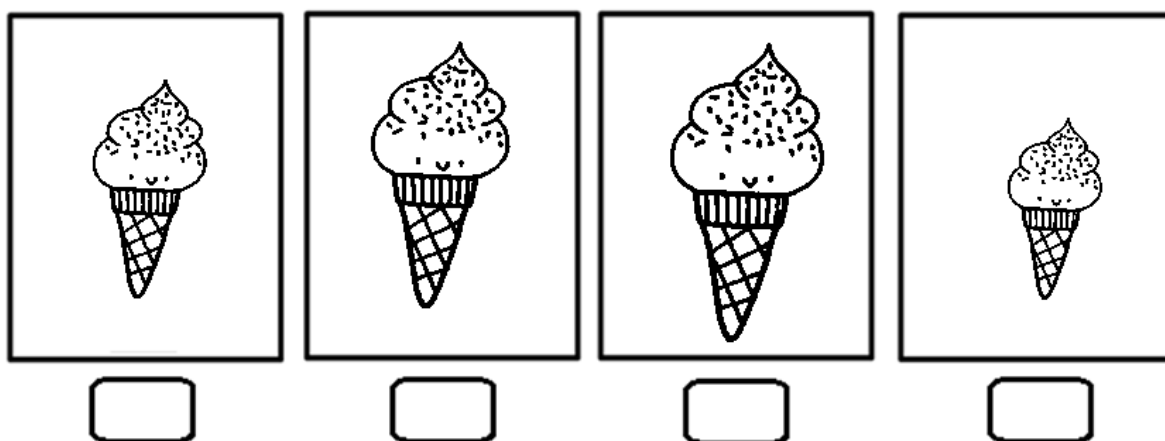









แบบฝึกการพัฒนาทักษะการคิด ชุดที่ 4
ฉบับที่ 1 เรื่อง การจำแนกและการจัดกลุ่ม

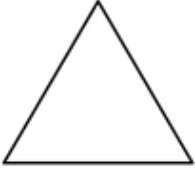
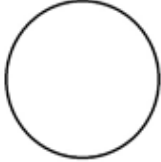

คำชี้แจง ให้นักเรียนระบายสีภาพที่สังเกตเห็น จากภาพที่กำหนดให้

ข้อที่ 1  ภาพที่กำหนดให้		
		

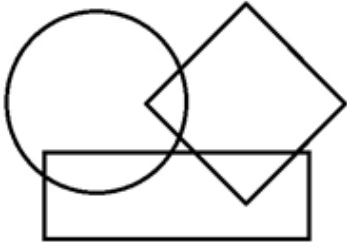
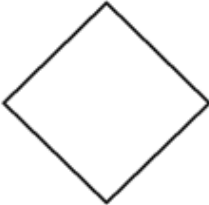

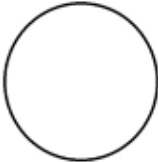
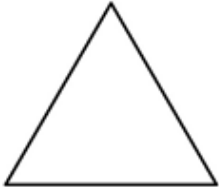



ข้อที่ 2  ภาพที่กำหนดให้		
		



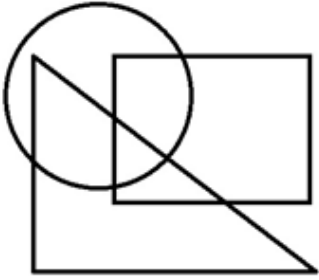

แบบฝึกการพัฒนาทักษะการคิด ชุดที่ 4
ฉบับที่ 2 เรื่อง การจำแนกและการจัดกลุ่ม

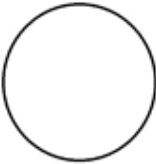
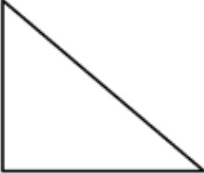

คำชี้แจง ให้นักเรียนระบายสีภาพที่สังเกตเห็น จากภาพที่กำหนดให้

ข้อที่ 1  ภาพที่กำหนดให้		
		

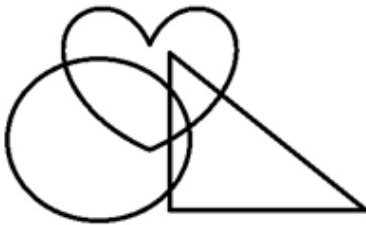
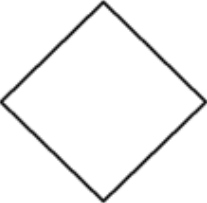
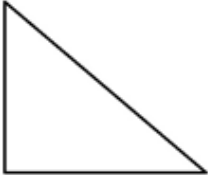
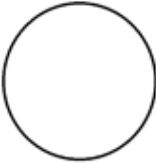

ข้อที่ 2  ภาพที่กำหนดให้		
		







แบบฝึกการพัฒนาทักษะการคิด ชุดที่ 4
ฉบับที่ 3 เรื่อง การจำแนกและการจัดกลุ่ม



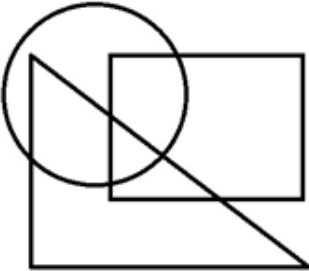

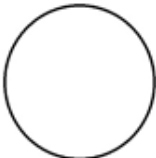
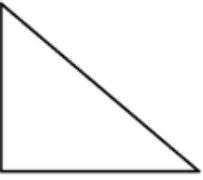
คำชี้แจง ให้นักเรียนระบายสีภาพที่สังเกตเห็น จากภาพที่กำหนดให้

ข้อที่ 1

 ภาพที่กำหนดให้		
		

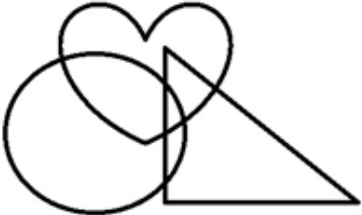
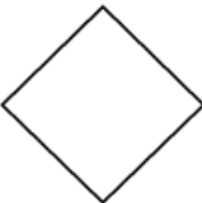
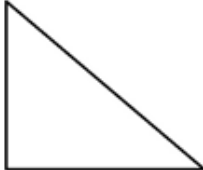
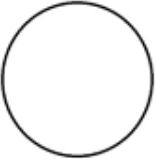

ข้อที่ 2

 ภาพที่กำหนดให้		
		







แบบฝึกการพัฒนาทักษะการคิด ชุดที่ 4
ฉบับที่ 4 เรื่อง การจำแนกและการจัดกลุ่ม



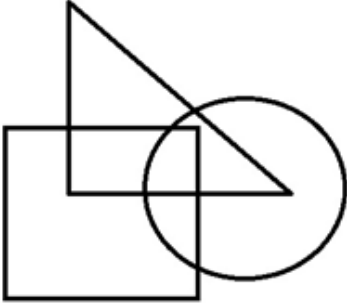

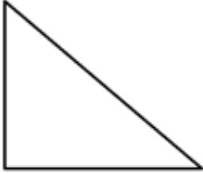
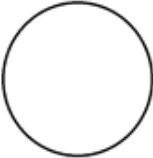
คำชี้แจง ให้นักเรียนระบายสีภาพที่สังเกตเห็น จากภาพที่กำหนดให้

ข้อที่ 1

 ภาพที่กำหนดให้		
		

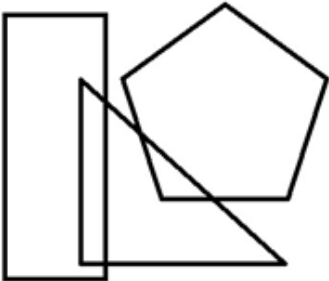
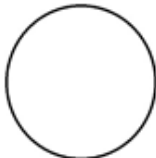
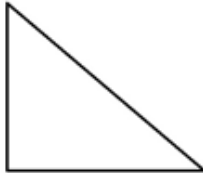

ข้อที่ 2

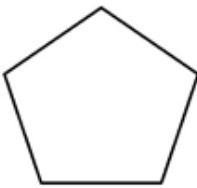
 ภาพที่กำหนดให้		
		







แบบฝึกการพัฒนาทักษะการคิด ชุดที่ 4
ฉบับที่ 5 เรื่อง การจำแนกและการจัดกลุ่ม



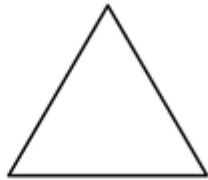



คำชี้แจง ให้นักเรียนระบายสีภาพที่สังเกตเห็น จากภาพที่กำหนดให้

ข้อที่ 1

		
ภาพที่กำหนดให้		

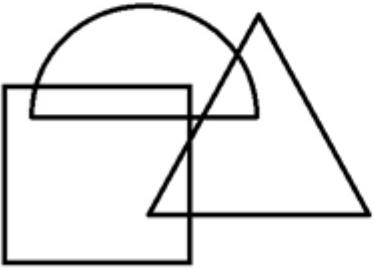

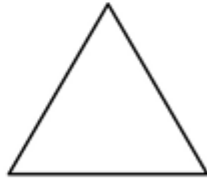
ข้อที่ 2





		
ภาพที่กำหนดให้		





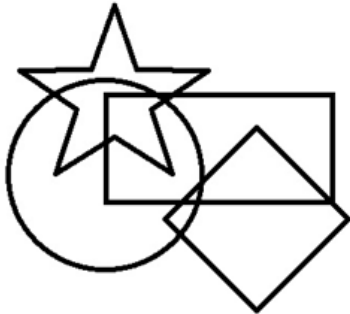

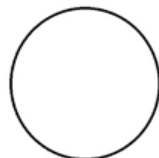
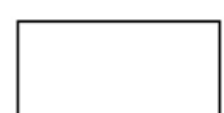
แบบฝึกการพัฒนาทักษะการคิด ชุดที่ 4
ฉบับที่ 6 เรื่อง การจำแนกและการจัดกลุ่ม

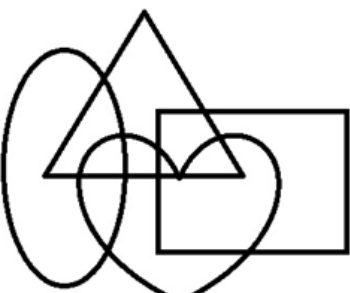

คำชี้แจง ให้นักเรียนระบายสีภาพที่สังเกตเห็น จากภาพที่กำหนดให้

ข้อที่ 1  ภาพที่กำหนดให้		
		





ข้อที่ 2  ภาพที่กำหนดให้		
		





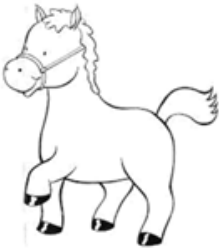

แบบฝึกการพัฒนาทักษะการคิด ชุดที่ 4
ฉบับที่ 7 เรื่อง การจำแนกและการจัดกลุ่ม

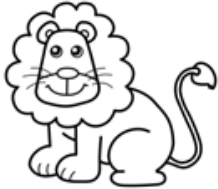

คำชี้แจง ให้นักเรียนระบายสีภาพที่สังเกตเห็น จากภาพที่กำหนดให้

<p>ข้อที่ 1</p>  <p>ภาพที่กำหนดให้</p>		
		







<p>ข้อที่ 2</p>  <p>ภาพที่กำหนดให้</p>		
		



แบบฝึกการพัฒนาทักษะการคิด ชุดที่ 4
ฉบับที่ 8 เรื่อง การจำแนกและการจัดกลุ่ม



คำชี้แจง ให้นักเรียนระบายสีภาพที่สังเกตเห็น จากภาพที่กำหนดให้

ข้อที่ 1

 ภาพที่กำหนดให้		
		



ข้อที่ 2

 ภาพที่กำหนดให้		
		







แบบฝึกการพัฒนาทักษะการคิด ชุดที่ 4

ฉบับที่ 9 เรื่อง การจำแนกและการจัดกลุ่ม

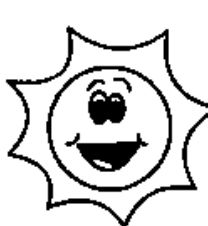

คำชี้แจง ให้นักเรียนระบายสีภาพที่สังเกตพบ จากภาพที่กำหนดให้

<p>ข้อที่ 1</p>  <p>ภาพที่กำหนดให้</p>		
		



<p>ข้อที่ 2</p>  <p>ภาพที่กำหนดให้</p>		
		



แบบฝึกการพัฒนาทักษะการคิด ชุดที่ 4
ฉบับที่ 10 เรื่อง การจำแนกและการจัดกลุ่ม



คำชี้แจง ให้นักเรียนระบายสีภาพ “สัตว์น้ำ” ให้สวยงาม

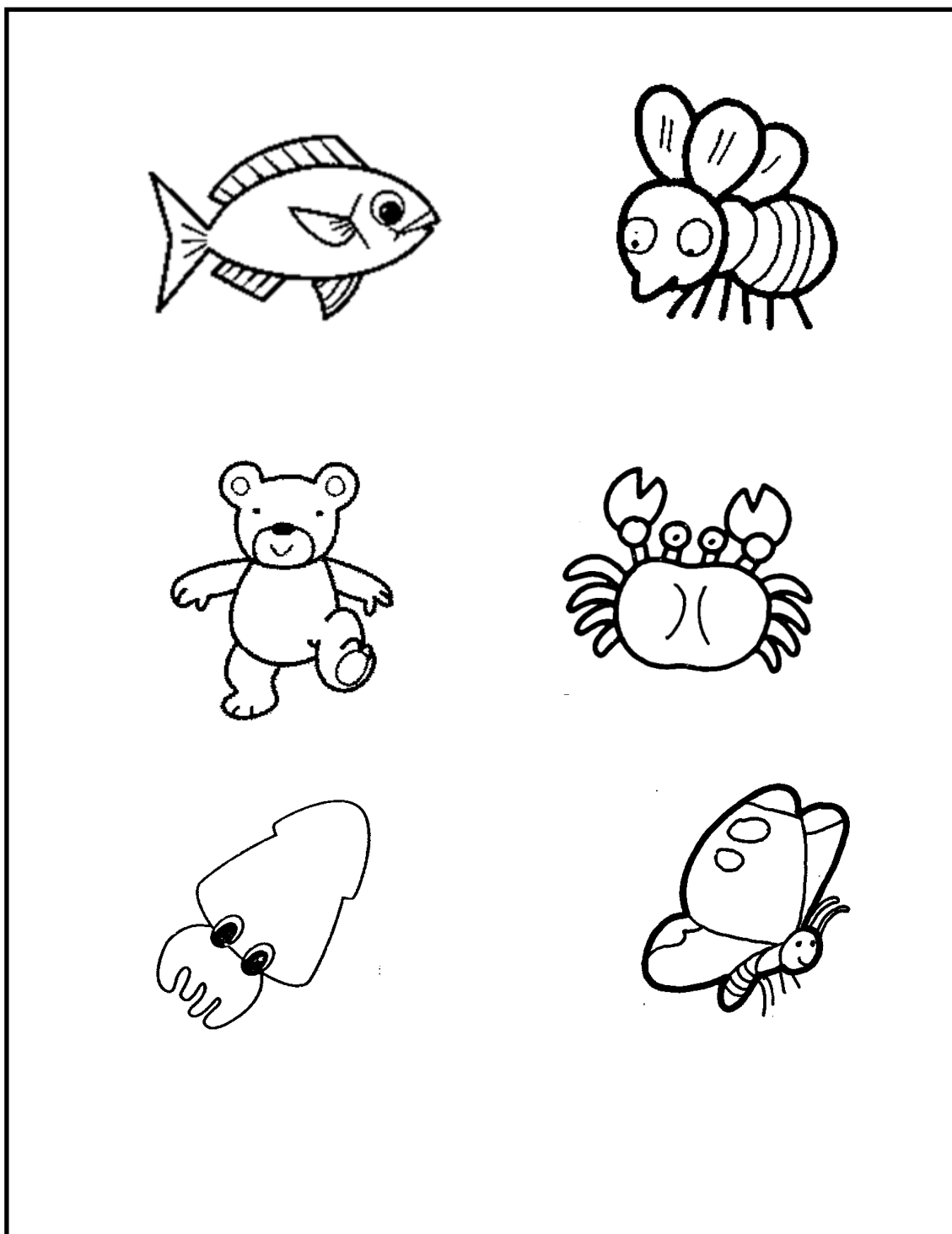

แบบฝึกการพัฒนาทักษะการคิด ชุดที่ 4
ฉบับที่ 11 เรื่อง การจำแนกและการจัดกลุ่ม

คำชี้แจง ให้นักเรียนระบายสีภาพ “ผลไม้” ให้สวยงาม

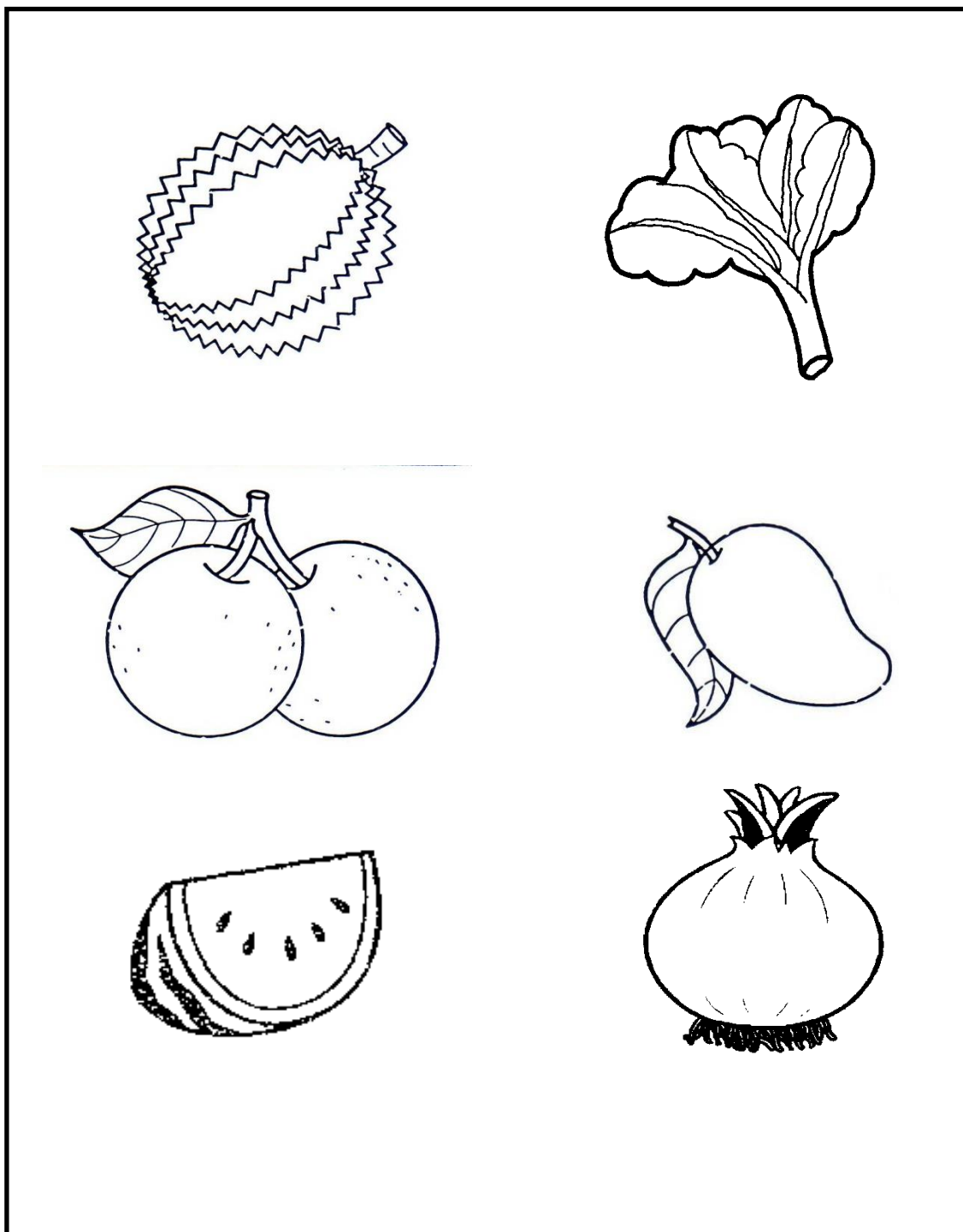

แบบฝึกการพัฒนาทักษะการคิด ชุดที่ 4
ฉบับที่ 12 เรื่อง การจำแนกและการจัดกลุ่ม



คำชี้แจง ให้นักเรียนระบายสีภาพ “อุปกรณ์การเรียน” ให้สวยงาม

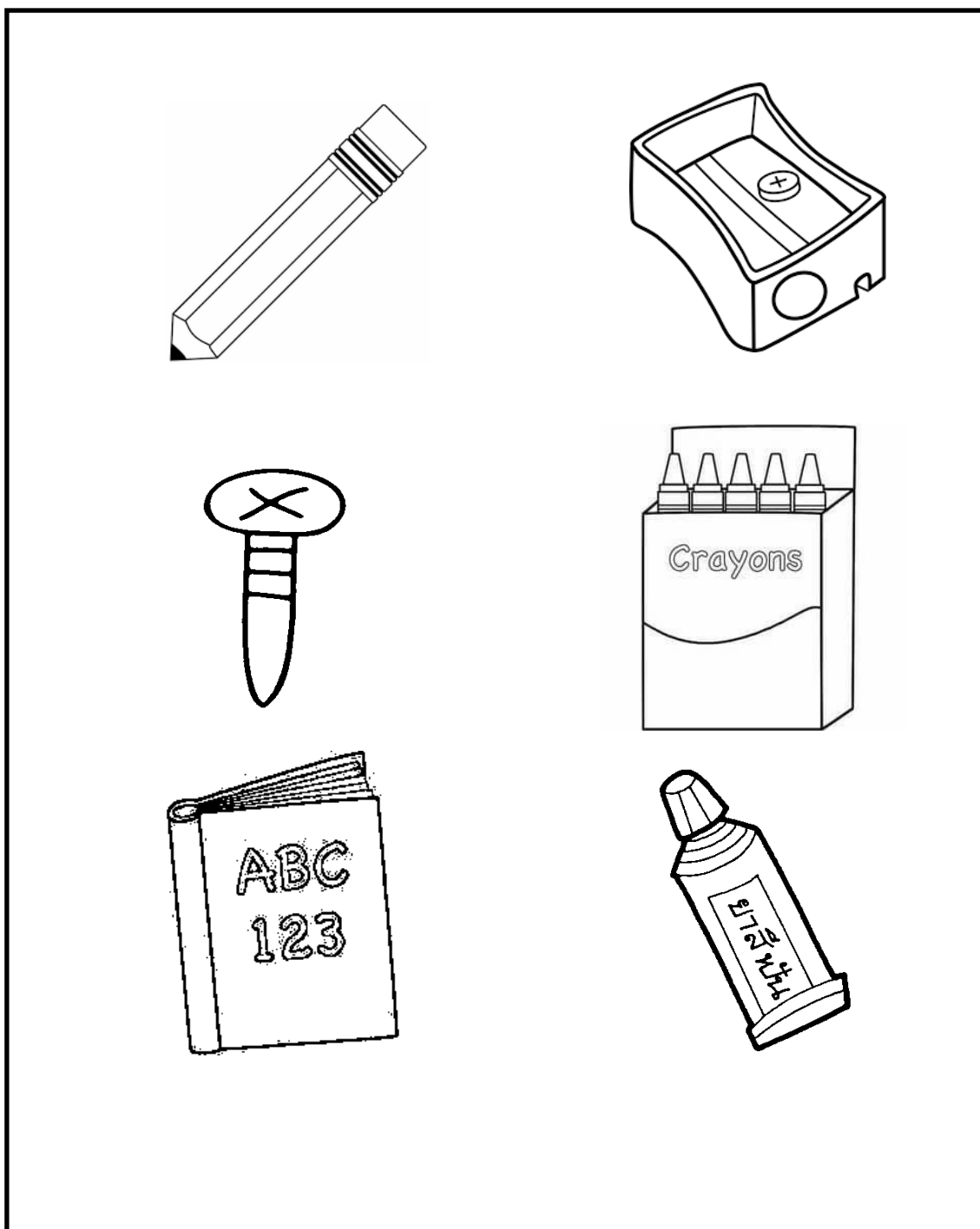



แบบฝึกการพัฒนาทักษะการคิด ชุดที่ 4
ฉบับที่ 13 เรื่อง การจำแนกและการจัดกลุ่ม



คำชี้แจง ให้นักเรียนระบายสีภาพ “เครื่องใช้ไฟฟ้า” ให้สวยงาม

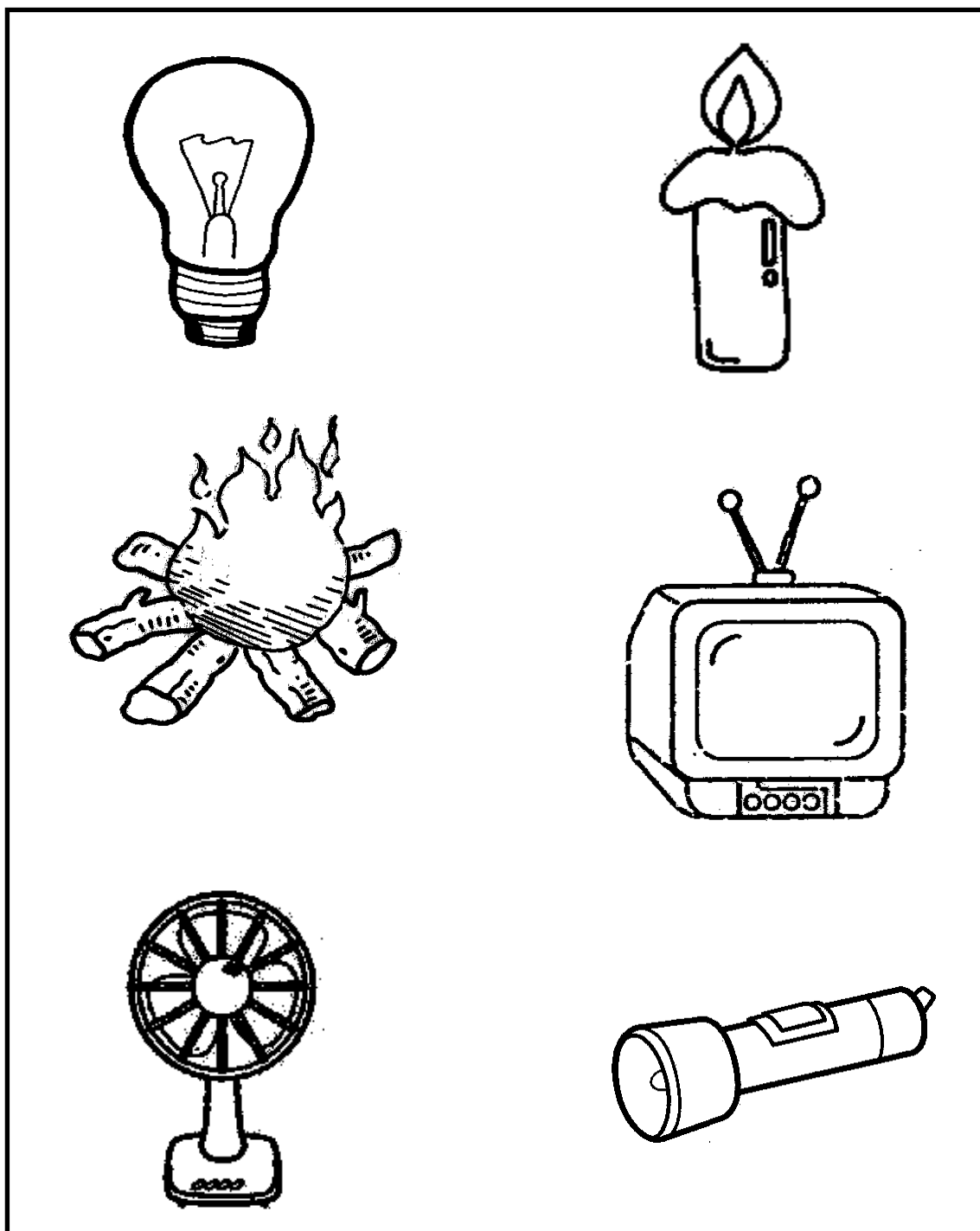



แบบฝึกการพัฒนาทักษะการคิด ชุดที่ 4
ฉบับที่ 14 เรื่อง การจำแนกและการจัดกลุ่ม



คำชี้แจง ให้นักเรียนระบายสีภาพ “เครื่องแต่งกายในฤดูร้อน” ให้สวยงาม

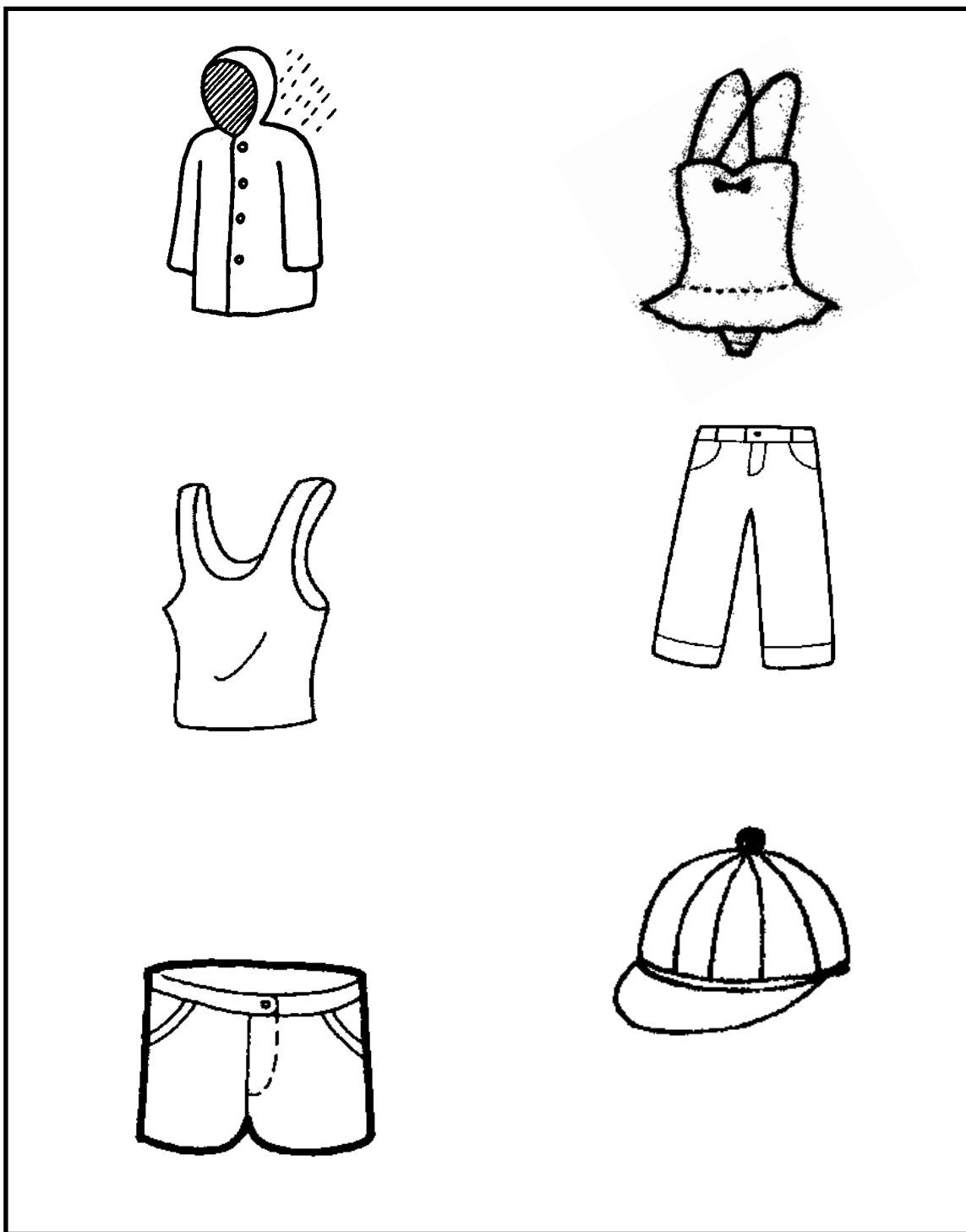



แบบฝึกการพัฒนาทักษะการคิด ชุดที่ 4
ฉบับที่ 15 เรื่อง การจำแนกและการจัดกลุ่ม



คำชี้แจง ให้นักเรียนระบายสีภาพ “อาหารดีมีประโยชน์” ให้สวยงาม

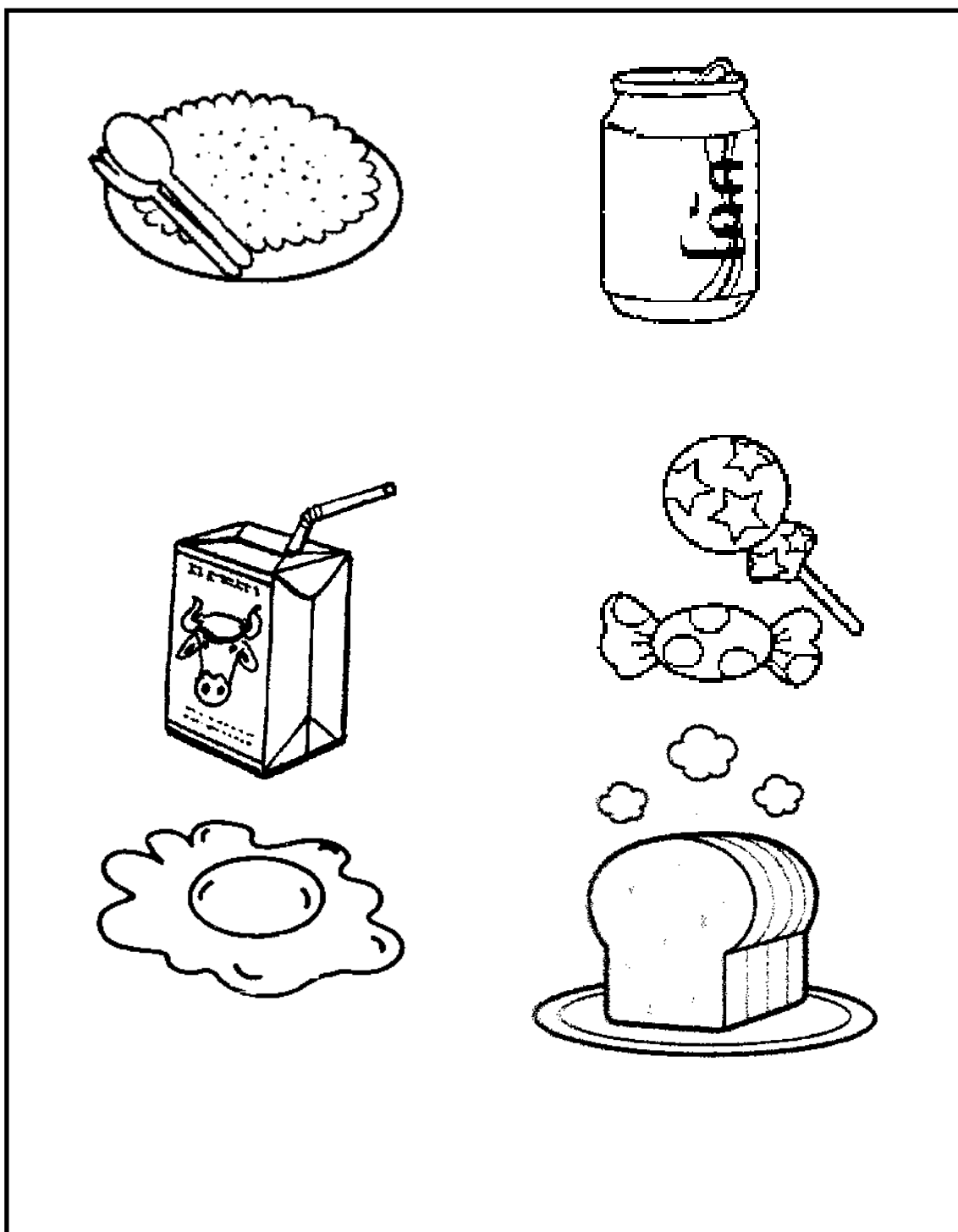



แบบฝึกการพัฒนาทักษะการคิด ชุดที่ 4
ฉบับที่ 16 เรื่อง การจำแนกและการจัดกลุ่ม



คำชี้แจง ให้นักเรียนระบายสีภาพ “สัตว์ไม่มีพิษ” ให้สวยงาม

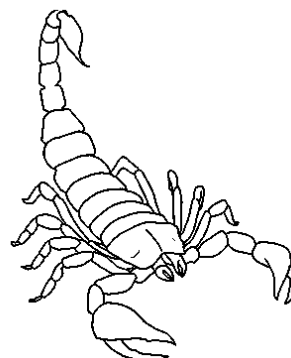
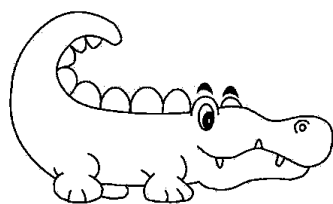
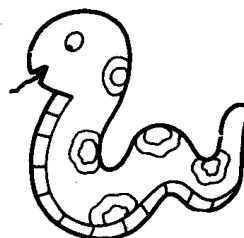
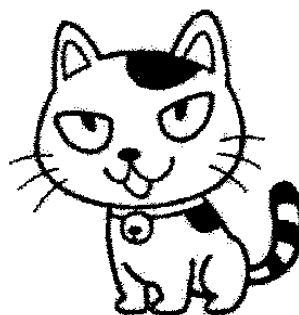
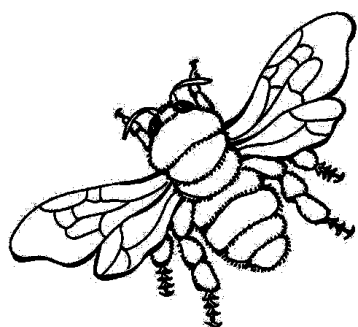



แบบฝึกการพัฒนาทักษะการคิด ชุดที่ 4
ฉบับที่ 17 เรื่อง การจำแนกและการจัดกลุ่ม



คำชี้แจง ให้นักเรียนระบายสีภาพ “ผลไม้รสหวาน” ให้สวยงาม

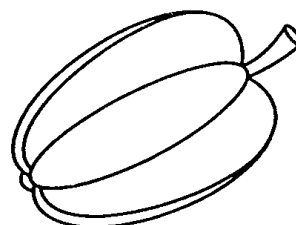
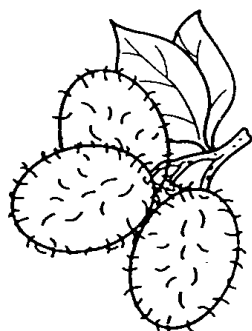
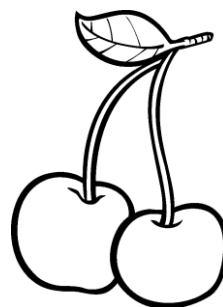
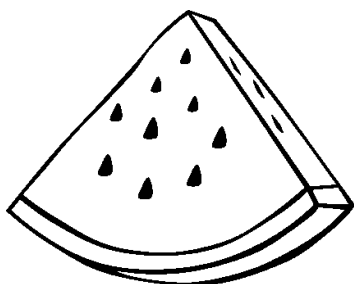
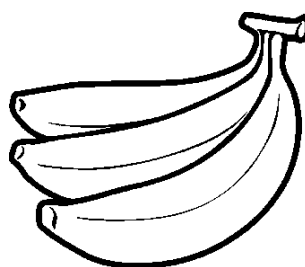
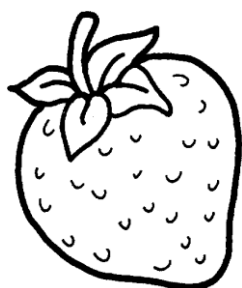



แบบฝึกการพัฒนาทักษะการคิด ชุดที่ 4
ฉบับที่ 18 เรื่อง การจำแนกและการจัดกลุ่ม



คำชี้แจง ให้นักเรียนระบายสีภาพ “เครื่องมือช่าง” ให้สวยงาม

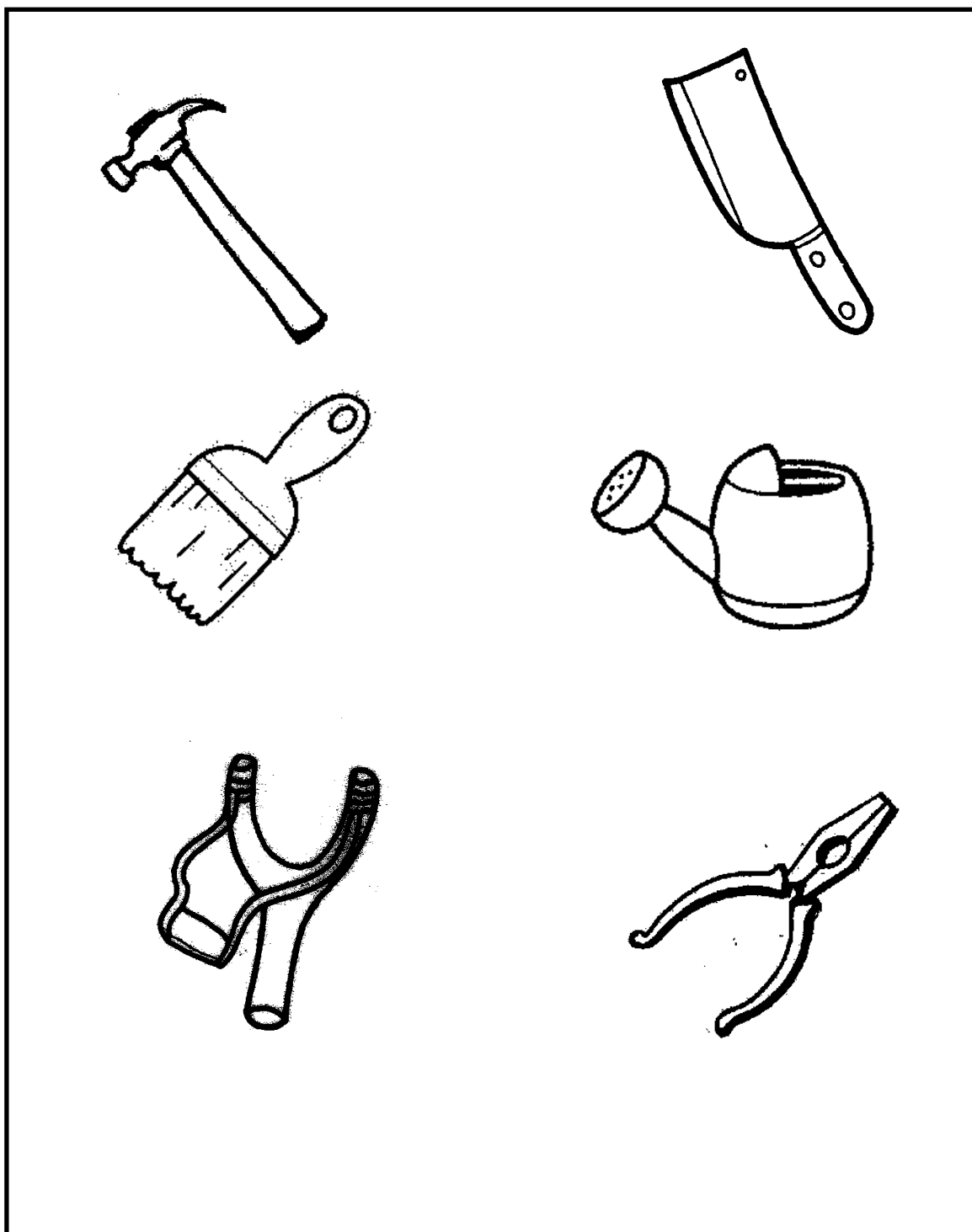





แบบฝึกการพัฒนาทักษะการคิด ชุดที่ 5



ฉบับที่ 1 เรื่อง การหาความสัมพันธ์

คำชี้แจง ให้นักเรียนโยงเส้นจับคู่ภาพที่มีความสัมพันธ์กับภาพที่กำหนดให้
ข้อที่ 1

	<p>ภาพที่กำหนดให้</p> <p>กลางวัน</p>	

ข้อที่ 2

	<p>ภาพที่กำหนดให้</p> <p>กลางคืน</p>	



แบบฝึกการพัฒนาทักษะการคิด ชุดที่ 5
ฉบับที่ 2 เรื่อง การหาความสัมพันธ์



คำชี้แจง ให้นักเรียนโยงเส้นจับคู่ภาพที่มีความสัมพันธ์กับภาพที่กำหนดให้
ข้อที่ 1

	<p>ภาพที่กำหนดให้</p>	
	<p>ฝนตก</p>	

ข้อที่ 2

	<p>ภาพที่กำหนดให้</p>	
	<p>อากาศดี</p>	



แบบฝึกการพัฒนาทักษะการคิด ชุดที่ 5



ฉบับที่ 3 เรื่อง การหาความสัมพันธ์

คำชี้แจง ให้นักเรียนโยงเส้นจับคู่ภาพที่มีความสัมพันธ์กับภาพที่กำหนดให้

ข้อที่ 1

	<p>ภาพที่กำหนดให้</p>	
	<p>ก๋วยเตี๋ยว</p>	

ข้อที่ 2

	<p>ภาพที่กำหนดให้</p>	
	<p>ไข่</p>	







แบบฝึกการพัฒนาทักษะการคิด ชุดที่ 5



ฉบับที่ 4 เรื่อง การหาความสัมพันธ์

คำชี้แจง ให้นักเรียนโยงเส้นจับคู่ภาพที่มีความสัมพันธ์กับภาพที่กำหนดให้

ข้อที่ 1

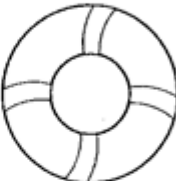
	<p>ภาพที่กำหนดให้</p> 	
	<p>พระ</p>	

ข้อที่ 2

	<p>ภาพที่กำหนดให้</p> 	
	<p>ช่างตัดผม</p>	



แบบฝึกการพัฒนาทักษะการคิด ชุดที่ 5



ฉบับที่ 5 เรื่อง การหาความสัมพันธ์

คำชี้แจง ให้นักเรียนโยงเส้นจับคู่ภาพที่มีความสัมพันธ์กับภาพที่กำหนดให้

ข้อที่ 1

	<p>ภาพที่กำหนดให้</p>	
	<p>เด็กทารก</p>	

ข้อที่ 2

	<p>ภาพที่กำหนดให้</p>	
	<p>ขนมเค้ก</p>	



แบบฝึกการพัฒนาทักษะการคิด ชุดที่ 5



ฉบับที่ 6 เรื่อง การหาความสัมพันธ์

คำชี้แจง ให้นักเรียนโยงเส้นจับคู่ภาพที่มีความสัมพันธ์กัน (ของที่ใช้คู่กัน)

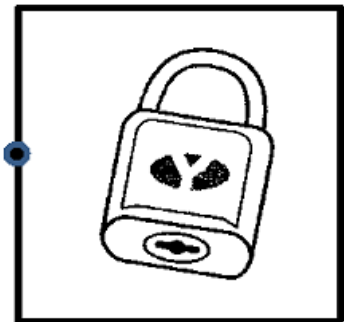
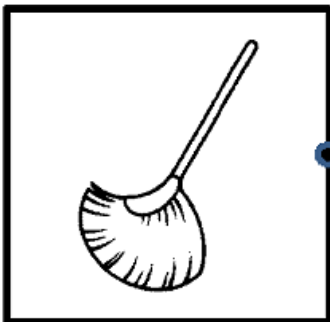
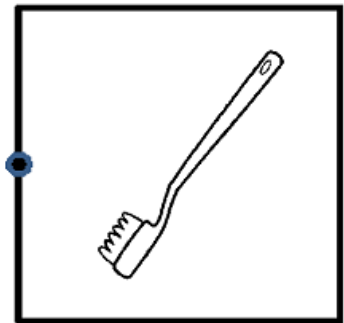
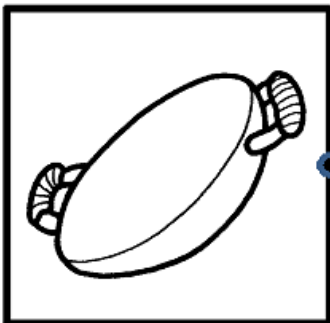
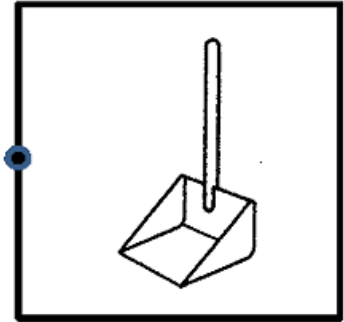
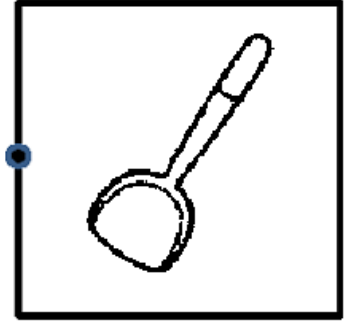
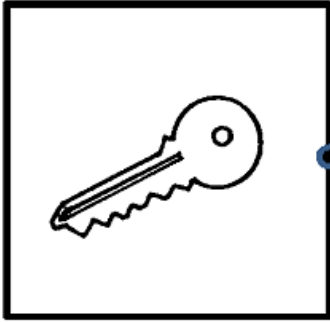



แบบฝึกการพัฒนาทักษะการคิด ชุดที่ 5



ฉบับที่ 7 เรื่อง การหาความสัมพันธ์

คำชี้แจง ให้นักเรียนโยงเส้นจับคู่ภาพที่มีความสัมพันธ์กัน (อาหารของสัตว์)

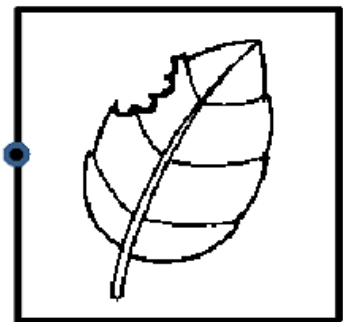
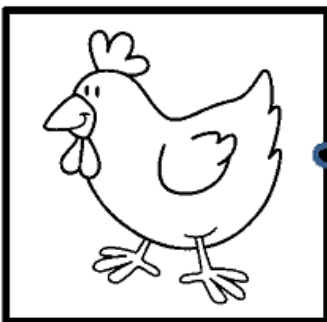
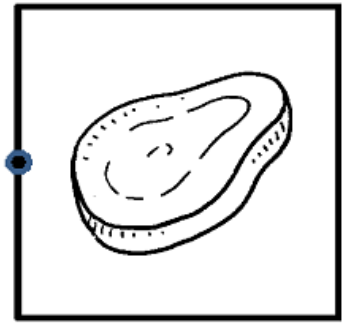
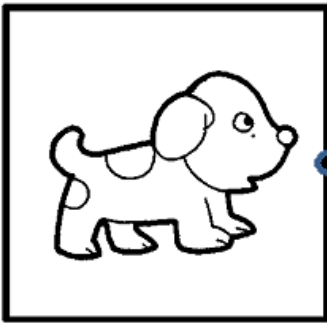
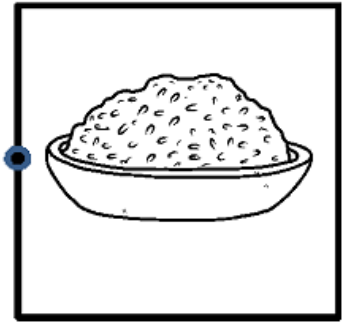
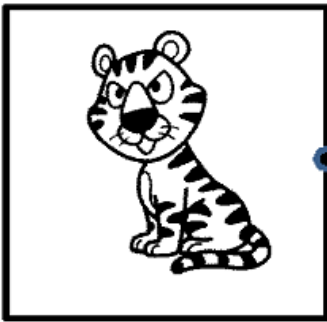
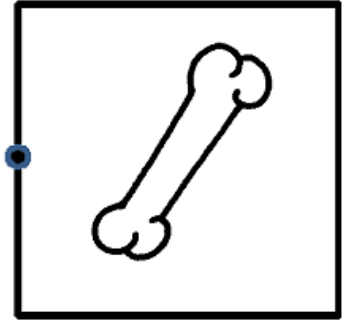
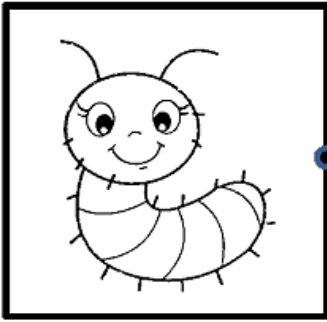



แบบฝึกการพัฒนาทักษะการคิด ชุดที่ 5



ฉบับที่ 8 เรื่อง การหาความสัมพันธ์

คำชี้แจง ให้นักเรียนโยงเส้นจับคู่ภาพที่มีความสัมพันธ์กัน (สัตว์และที่อยู่อาศัย)

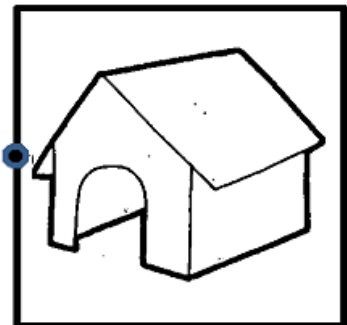
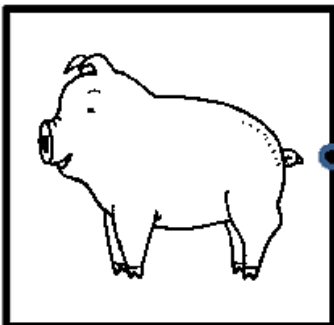
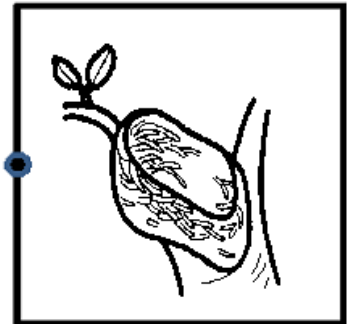
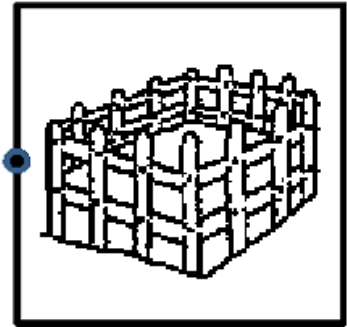
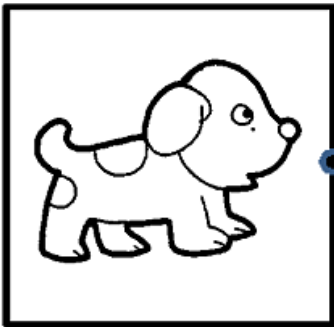
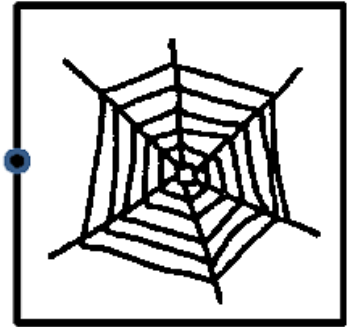
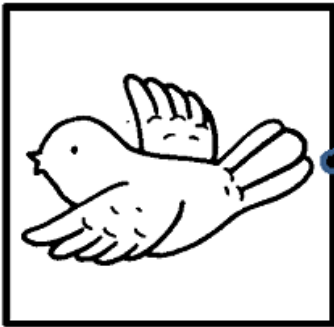



แบบฝึกการพัฒนาทักษะการคิด ชุดที่ 5



ฉบับที่ 9 เรื่อง การหาความสัมพันธ์

คำชี้แจง ให้นักเรียนโยงเส้นจับคู่ภาพที่มีความสัมพันธ์กัน (อาชีพ)

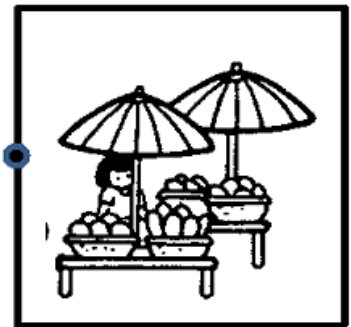
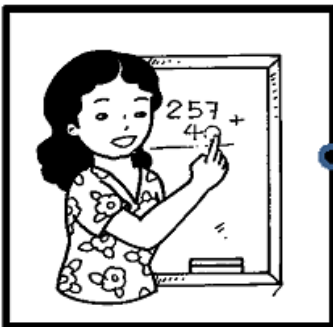
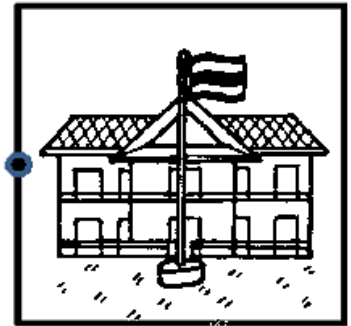
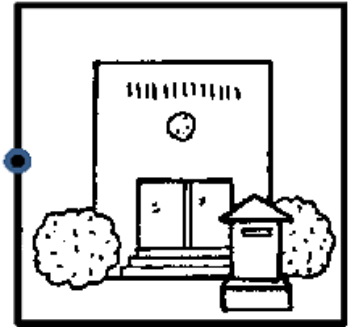
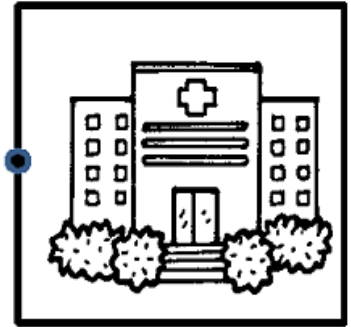
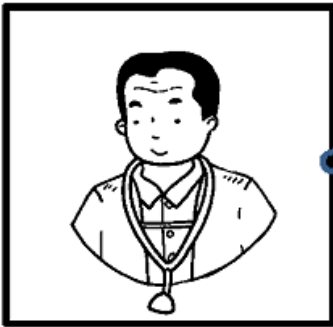



แบบฝึกการพัฒนาทักษะการคิด ชุดที่ 5



ฉบับที่ 10 เรื่อง การหาความสัมพันธ์

คำชี้แจง ให้นักเรียนโยงเส้นจับคู่ภาพที่มีความสัมพันธ์กัน (อาหารรสชาติเดียวกัน)

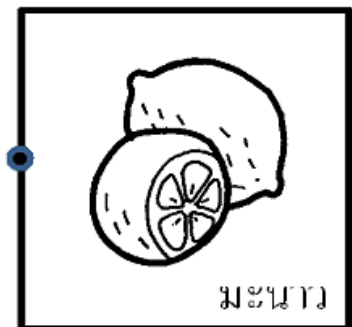
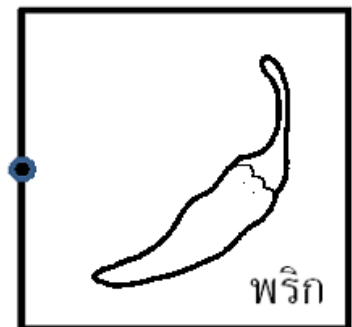
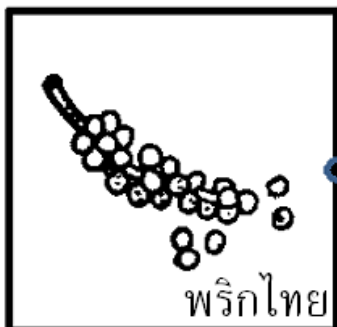
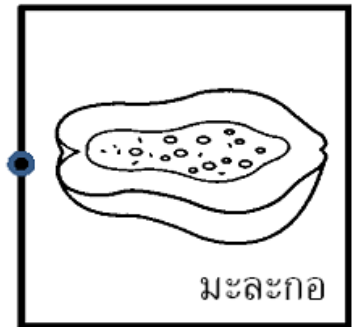
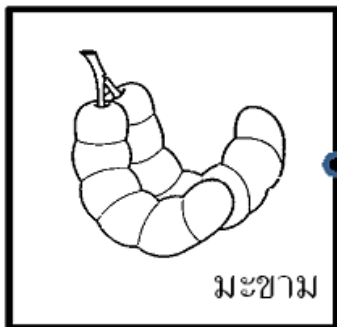
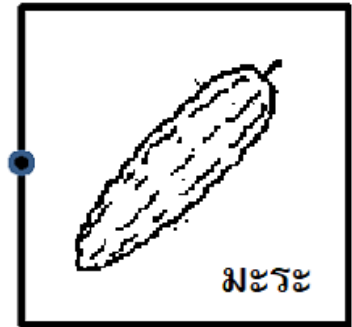



ชุดที่ 6

เรื่อง การเรียงลำดับ-เหตุการณ์

แบบฝึกการพัฒนาทักษะการคิด ชุดที่ 6
ฉบับที่ 1 เรื่อง การเรียงลำดับเหตุการณ์



คำชี้แจง ให้นักเรียนเรียงลำดับเหตุการณ์จากภาพต่อไปนี้

โดยเติมตัวเลข 1-3 ลงใน

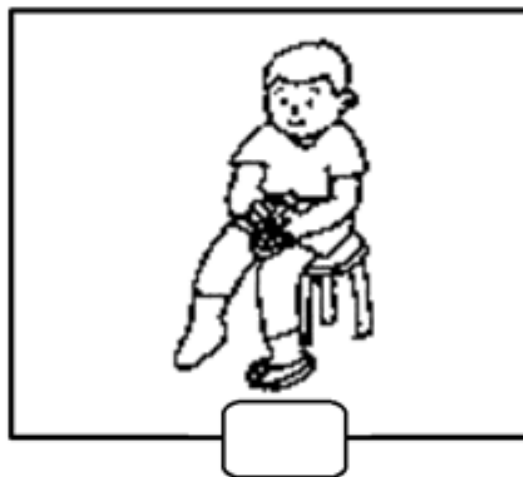
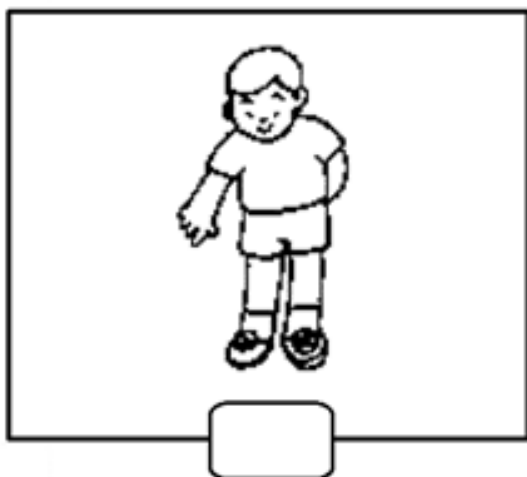

แบบฝึกการพัฒนาทักษะการคิด ชุดที่ 6
 ฉบับที่ 2 เรื่อง การเรียงลำดับเหตุการณ์



คำชี้แจง ให้นักเรียนเรียงลำดับเหตุการณ์จากภาพต่อไปนี้

โดยเติมตัวเลข 1-3 ลงใน

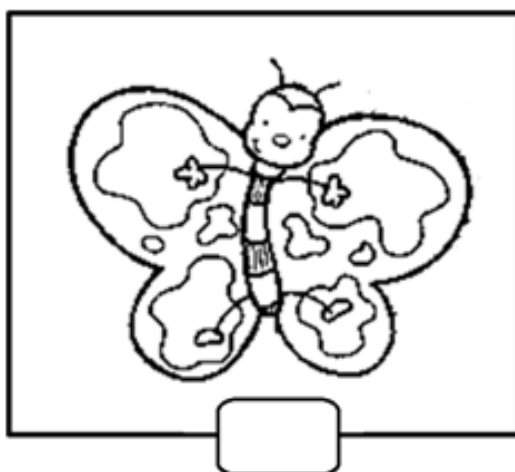
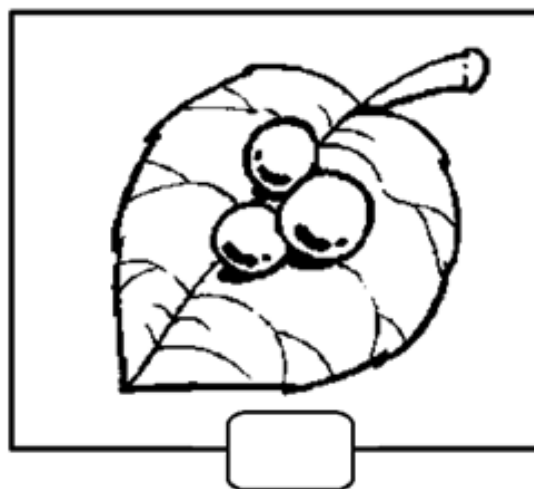
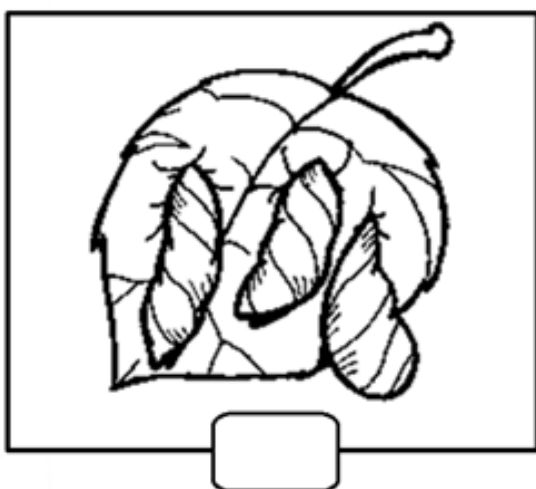

แบบฝึกการพัฒนาทักษะการคิด ชุดที่ 6
ฉบับที่ 3 เรื่อง การเรียงลำดับเหตุการณ์



คำชี้แจง ให้นักเรียนเรียงลำดับเหตุการณ์จากภาพต่อไปนี้
โดยเติมตัวเลข 1-4 ลงใน



แบบฝึกการพัฒนาทักษะการคิด ชุดที่ 6
 ฉบับที่ 4 เรื่อง การเรียงลำดับเหตุการณ์

คำชี้แจง ให้นักเรียนเรียงลำดับเหตุการณ์จากภาพต่อไปนี้

โดยเติมตัวเลข 1-4 ลงใน

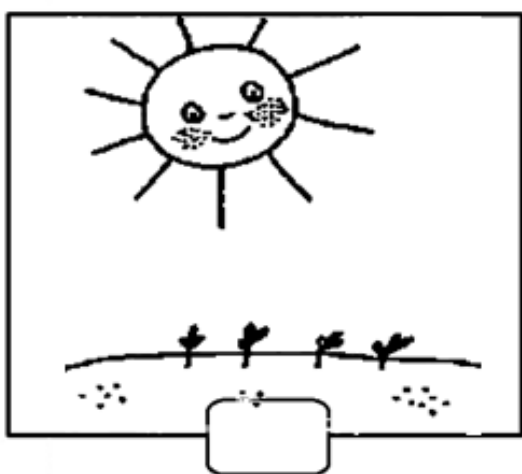

แบบฝึกการพัฒนาทักษะการคิด ชุดที่ 6
 ฉบับที่ 5 เรื่อง การเรียงลำดับเหตุการณ์



คำชี้แจง ให้นักเรียนเรียงลำดับเหตุการณ์จากภาพต่อไปนี้

โดยเติมตัวเลข 1-4 ลงใน

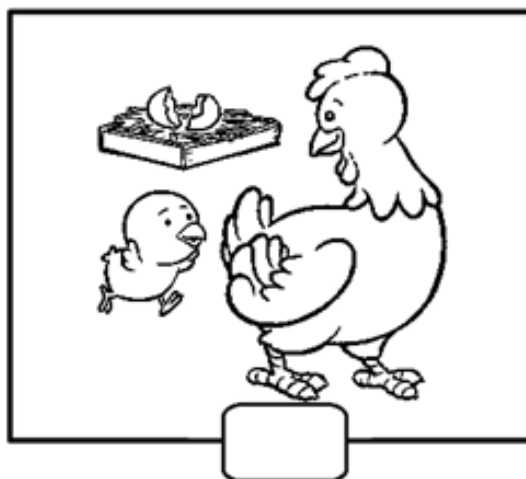
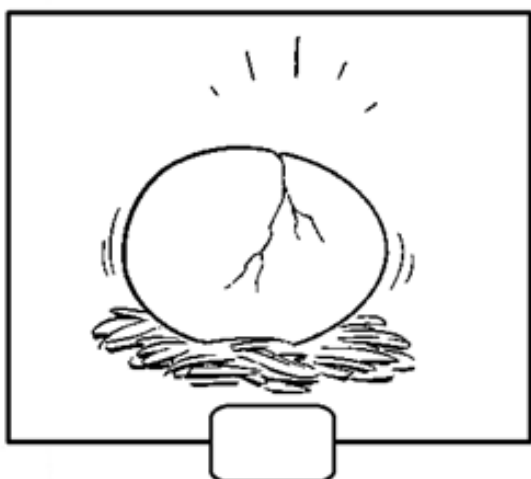
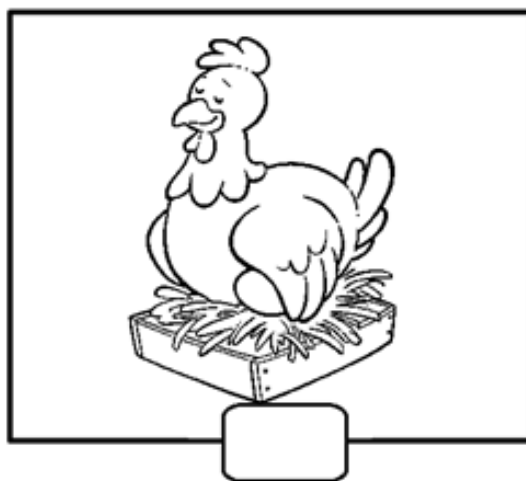

แบบฝึกการพัฒนาทักษะการคิด ชุดที่ 6
ฉบับที่ 6 เรื่อง การเรียงลำดับเหตุการณ์



คำชี้แจง ให้นักเรียนเรียงลำดับเหตุการณ์จากภาพต่อไปนี้

โดยเติมตัวเลข 1-4 ลงใน

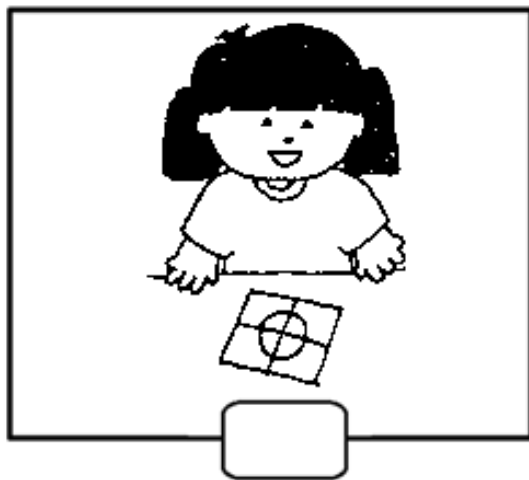
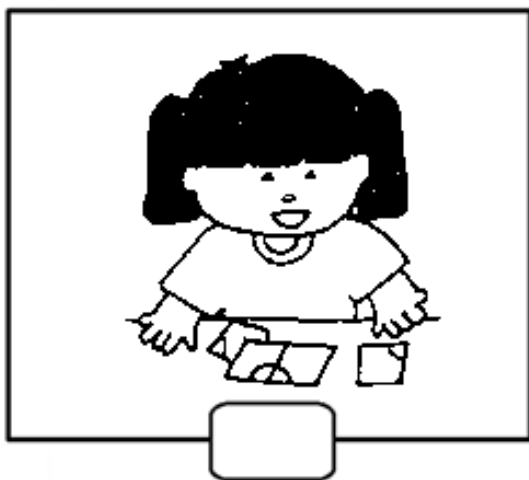
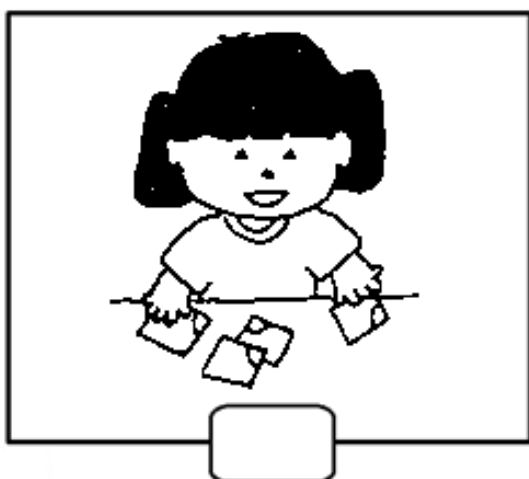

แบบฝึกการพัฒนาทักษะการคิด ชุดที่ 6
 ฉบับที่ 7 เรื่อง การเรียงลำดับเหตุการณ์



คำชี้แจง ให้นักเรียนเรียงลำดับเหตุการณ์จากภาพต่อไปนี้

โดยเติมตัวเลข 1-4 ลงใน

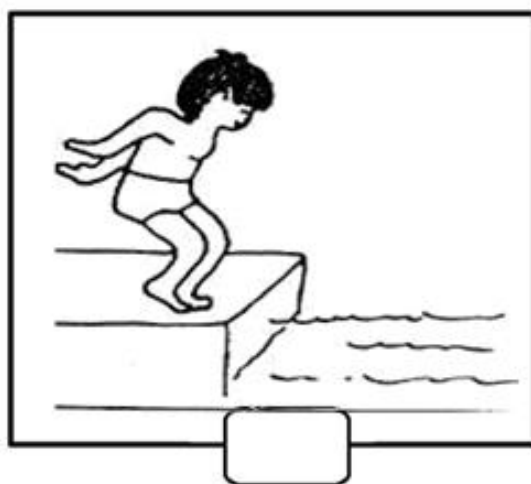
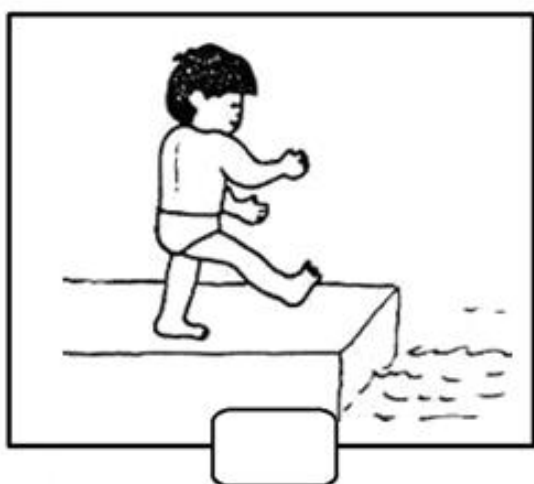
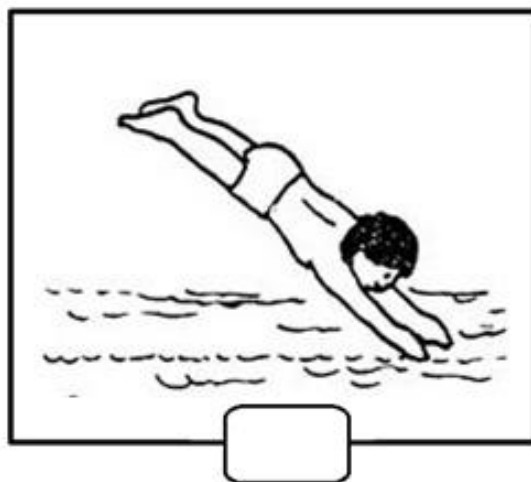
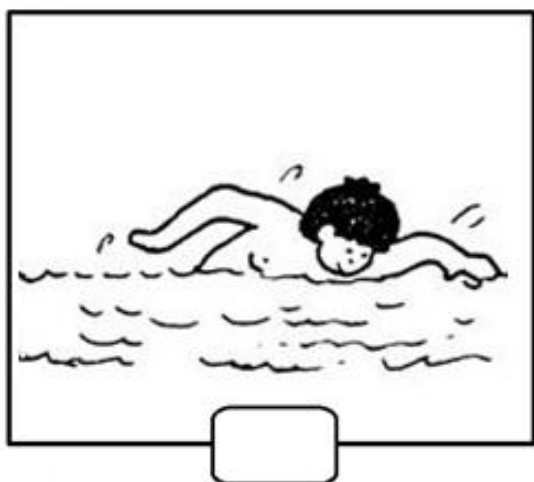

แบบฝึกการพัฒนาทักษะการคิด ชุดที่ 6
ฉบับที่ 8 เรื่อง การเรียงลำดับเหตุการณ์



คำชี้แจง ให้นักเรียนเรียงลำดับเหตุการณ์จากภาพที่กำหนดให้ต่อไปนี้

โดยเติมตัวเลข 1-5 ลงใน



แบบฝึกการพัฒนาทักษะการคิด ชุดที่ 6
 ฉบับที่ 9 เรื่อง การเรียงลำดับเหตุการณ์

คำชี้แจง ให้นักเรียนเรียงลำดับเหตุการณ์จากภาพต่อไปนี้

โดยเติมตัวเลข 1-5 ลงใน

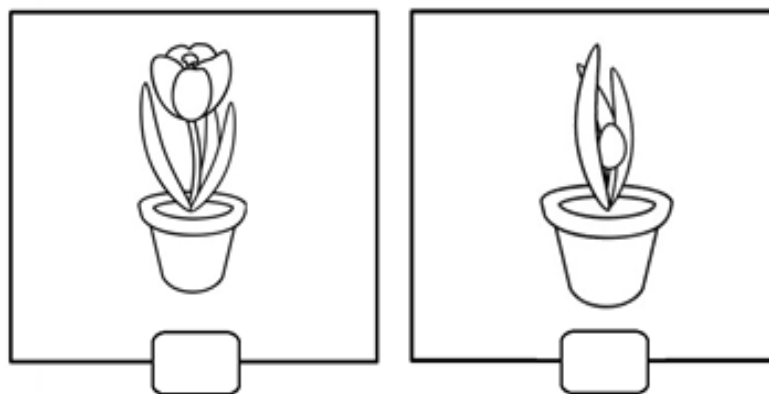
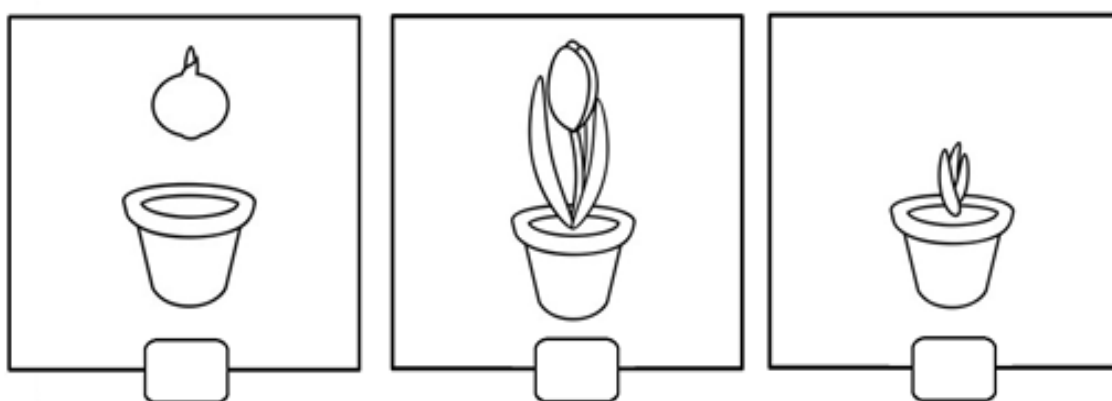

แบบฝึกการพัฒนาทักษะการคิด ชุดที่ 6
ฉบับที่ 10 เรื่อง การเรียงลำดับเหตุการณ์



คำชี้แจง ให้นักเรียนเรียงลำดับเหตุการณ์จากภาพต่อไปนี้

โดยเติมตัวเลข 1-6 ลงใน

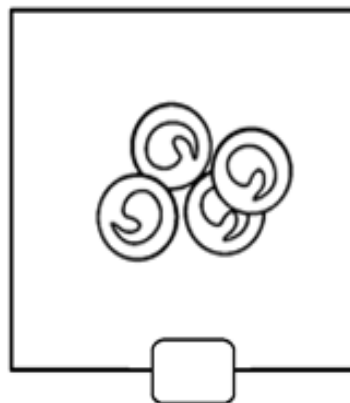
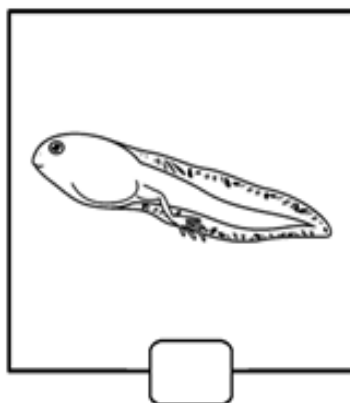
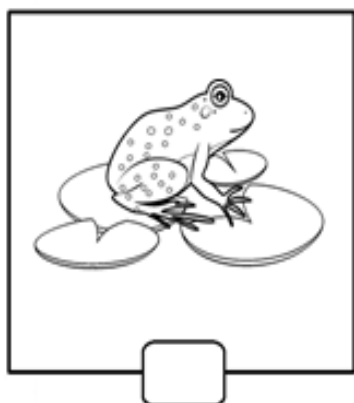
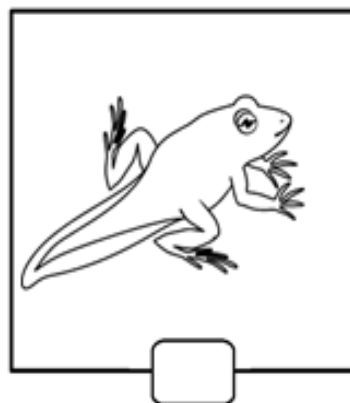
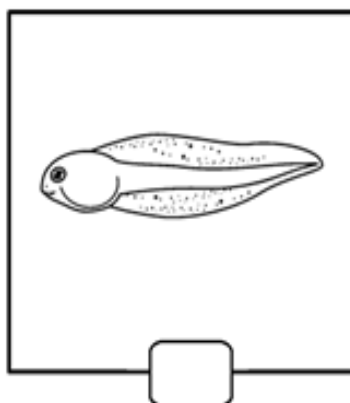
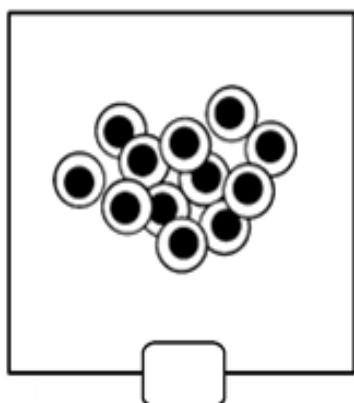

ชุดที่ 7

เรื่อง ความคิดสร้างสรรค์





แบบฝึกการพัฒนาทักษะการคิด ชุดที่ 7

ฉบับที่ 1 เรื่อง ความคิดสร้างสรรค์



คำชี้แจง ให้นักเรียนต่อเติมรูปภาพจากภาพที่กำหนดให้ ตามจินตนาการแล้วระบายสี

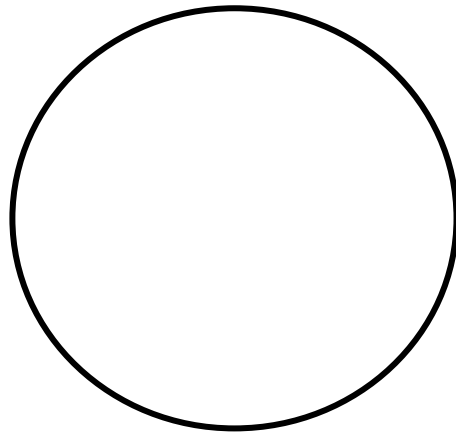

แบบฝึกการพัฒนาทักษะการคิด ชุดที่ 7

ฉบับที่ 2 เรื่อง ความคิดสร้างสรรค์



คำชี้แจง ให้นักเรียนต่อเติมรูปภาพจากภาพที่กำหนดให้ ตามจินตนาการแล้วระบายสี

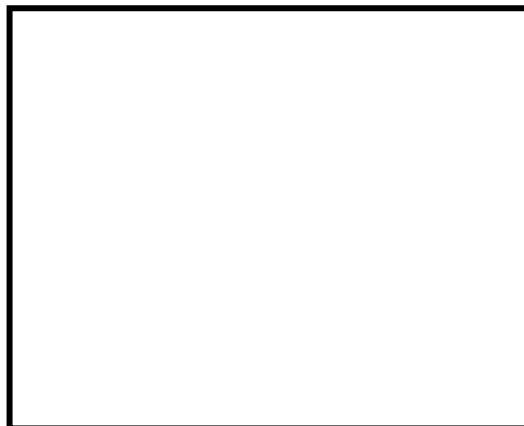

แบบฝึกการพัฒนาทักษะการคิด ชุดที่ 7

ฉบับที่ 3 เรื่อง ความคิดสร้างสรรค์



คำชี้แจง ให้นักเรียนต่อเติมรูปภาพจากภาพที่กำหนดให้ ตามจินตนาการแล้วระบายสี

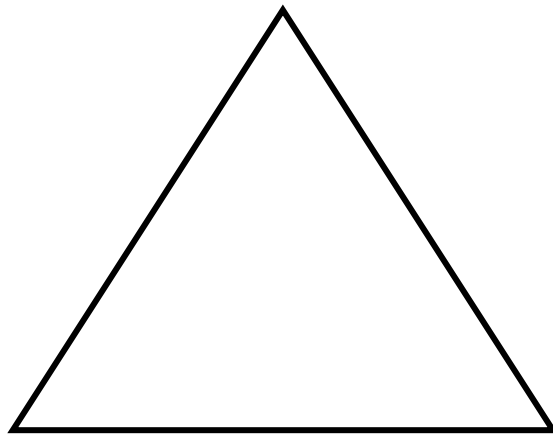

แบบฝึกการพัฒนาทักษะการคิด ชุดที่ 7

ฉบับที่ 4 เรื่อง ความคิดสร้างสรรค์



คำชี้แจง ให้นักเรียนต่อเติมรูปภาพจากภาพที่กำหนดให้ ตามจินตนาการแล้วระบายสี

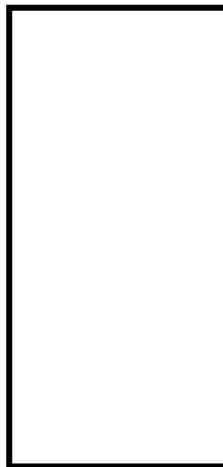



แบบฝึกการพัฒนาทักษะการคิด ชุดที่ 7

ฉบับที่ 5 เรื่อง ความคิดสร้างสรรค์



คำชี้แจง ให้นักเรียนต่อเติมรูปภาพจากภาพที่กำหนดให้ ตามจินตนาการแล้วระบายสี

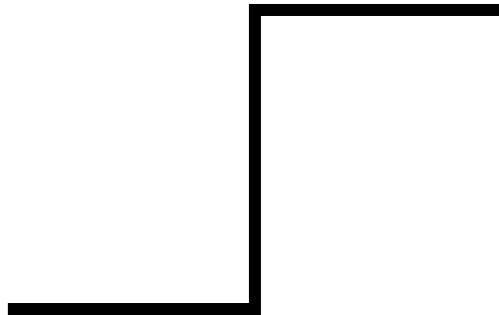

แบบฝึกการพัฒนาทักษะการคิด ชุดที่ 7

ฉบับที่ 6 เรื่อง ความคิดสร้างสรรค์



คำชี้แจง ให้นักเรียนต่อเติมรูปภาพจากภาพที่กำหนดให้ ตามจินตนาการแล้วระบายสี

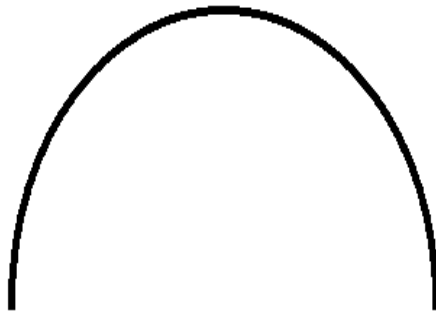

แบบฝึกอบรม/ทักษะการคิด ชุดที่ 7

ฉบับที่ 7 เรื่อง ความคิดสร้างสรรค์



คำชี้แจง ให้นักเรียนต่อเติมรูปภาพจากภาพที่กำหนดให้ ตามจินตนาการแล้วระบายสี

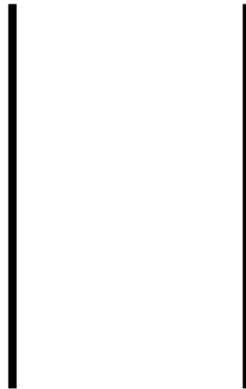

แบบฝึกการพัฒนาทักษะการคิด ชุดที่ 7

ฉบับที่ 8 เรื่อง ความคิดสร้างสรรค์



คำชี้แจง ให้นักเรียนต่อเติมรูปภาพจากภาพที่กำหนดให้ ตามจินตนาการแล้วระบายสี



แบบฝึกการพัฒนาทักษะการคิด ชุดที่ 7

ฉบับที่ 9 เรื่อง ความคิดสร้างสรรค์



คำชี้แจง ให้นักเรียนต่อเติมรูปภาพจากภาพที่กำหนดให้ ตามจินตนาการแล้วระบายสี

ระดับที่ 1

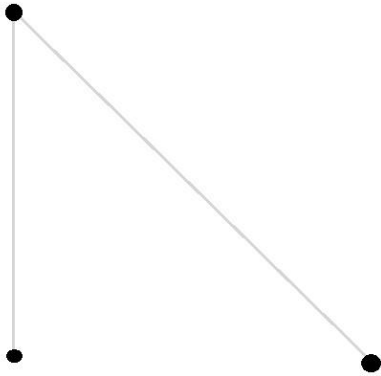

ระดับที่ 2

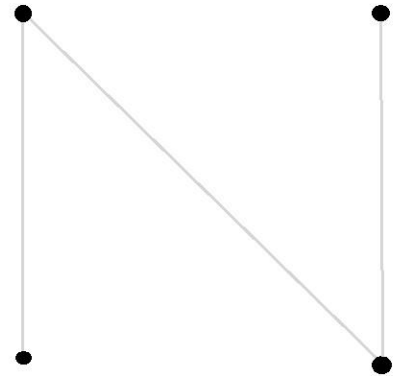

ระดับที่ 3

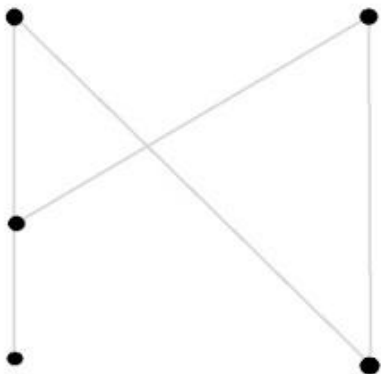

ระดับที่ 4

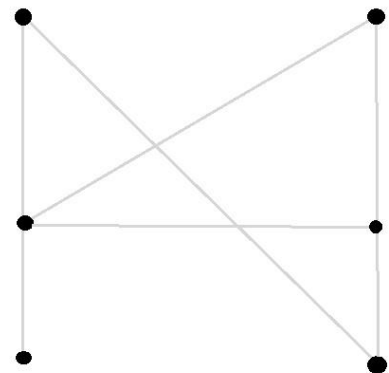

แบบฝึกการพัฒนาทักษะการคิด ชุดที่ 7
 ฉบับที่ 10 เรื่อง ความคิดสร้างสรรค์



คำชี้แจง ให้นักเรียนต่อเติมรูปภาพจากภาพที่กำหนดให้ ตามจินตนาการแล้วระบายสี

ระดับที่ 1

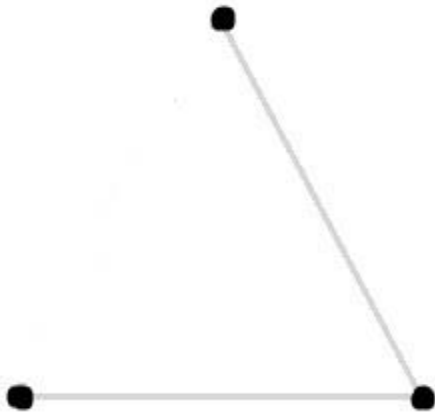

ระดับที่ 2

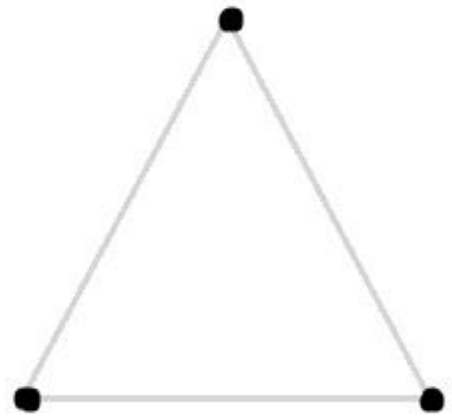

ระดับที่ 3

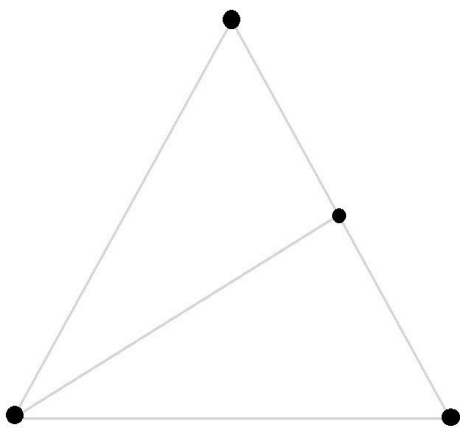

ระดับที่ 4

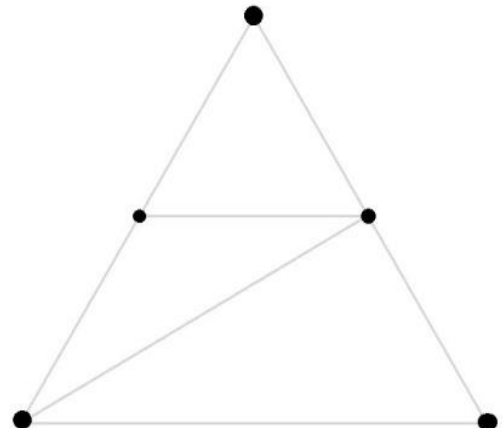

แบบฝึกการพัฒนาทักษะการคิด ชุดที่ 7

ฉบับที่ 11 เรื่อง ความคิดสร้างสรรค์



คำชี้แจง ให้นักเรียนต่อเติมรูปภาพจากภาพที่กำหนดให้ ตามจินตนาการแล้วระบายสี

ระดับที่ 1

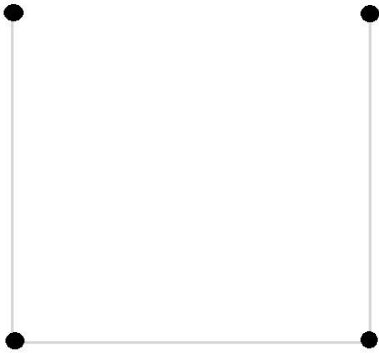

ระดับที่ 2

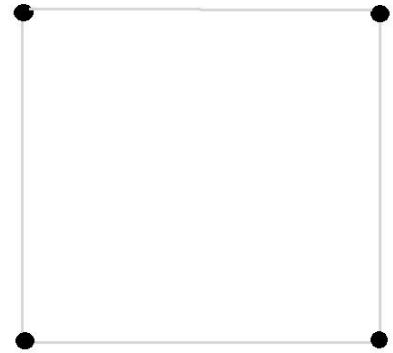

ระดับที่ 3

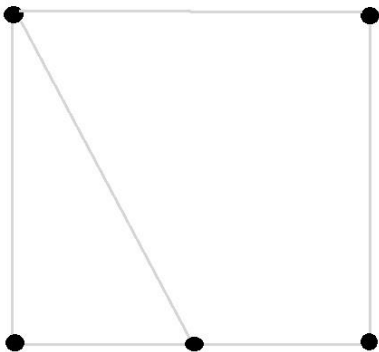

ระดับที่ 4

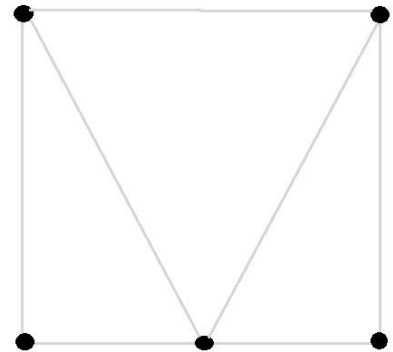

แบบฝึกการพัฒนาทักษะการคิด ชุดที่ 7

ฉบับที่ 12 เรื่อง ความคิดสร้างสรรค์



คำชี้แจง ให้นักเรียนต่อเติมรูปภาพจากภาพที่กำหนดให้ ตามจินตนาการแล้วระบายสี

ระดับที่ 1

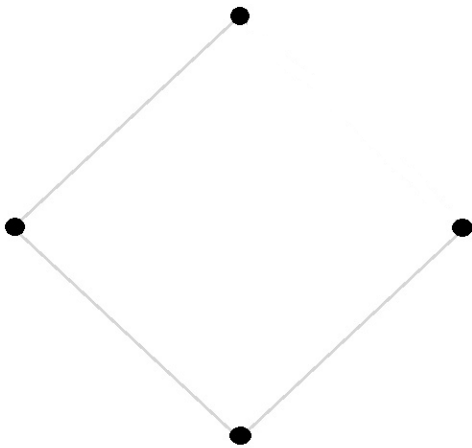

ระดับที่ 2

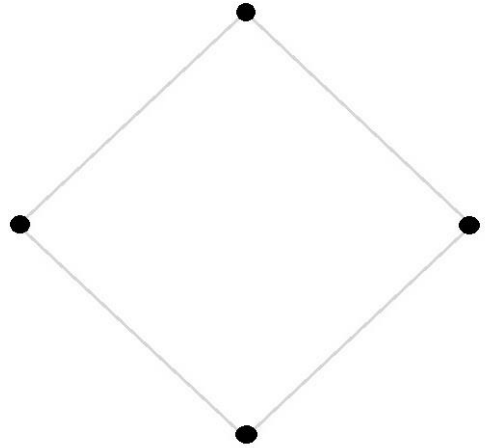

ระดับที่ 3

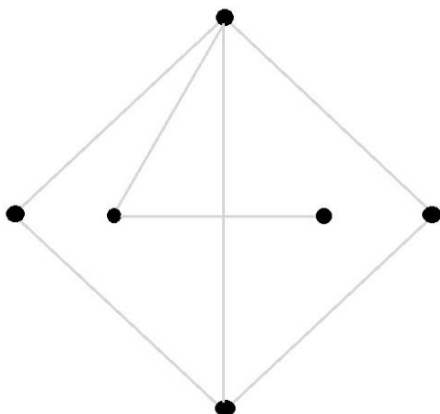

ระดับที่ 4

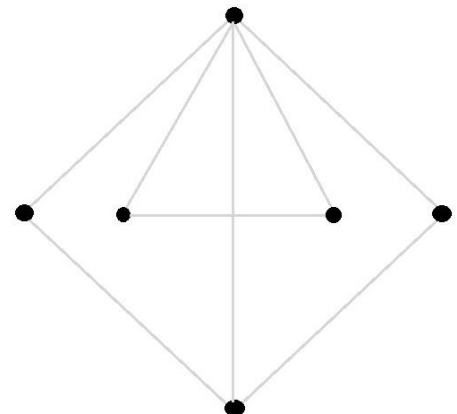

แบบฝึกการพัฒนาทักษะการคิด ชุดที่ 7

ฉบับที่ 13 เรื่อง ความคิดสร้างสรรค์



คำชี้แจง ให้นักเรียนต่อเติมรูปภาพจากภาพที่กำหนดให้ ตามจินตนาการแล้วระบายสี

ระดับที่ 1

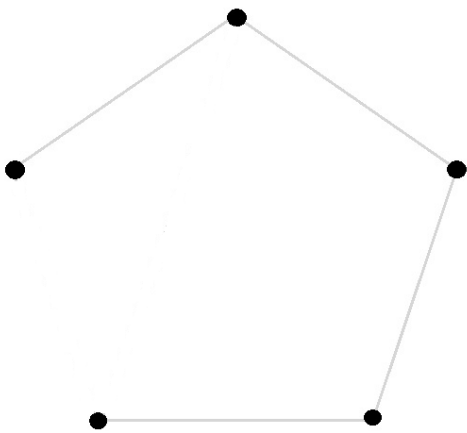

ระดับที่ 2

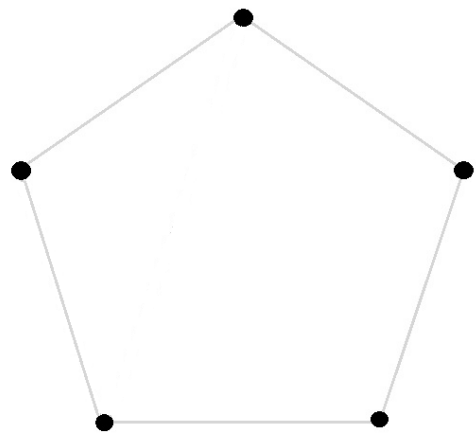

ระดับที่ 3

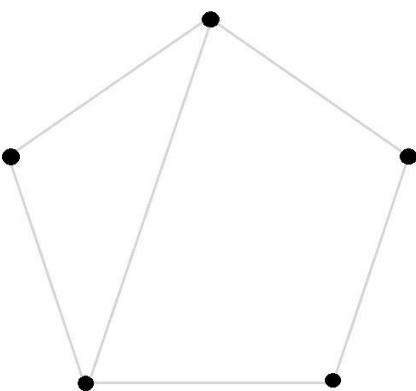

ระดับที่ 4

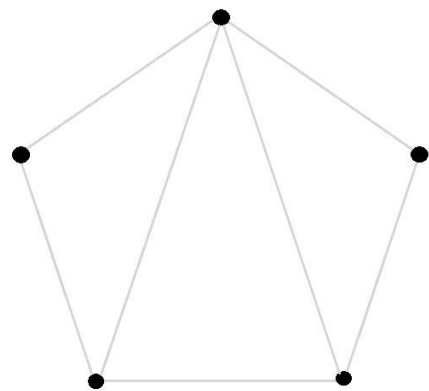

แบบฝึกการพัฒนาทักษะการคิด ชุดที่ 7

ฉบับที่ 14 เรื่อง ความคิดสร้างสรรค์



คำชี้แจง ให้นักเรียนใช้สีไม้วาดเส้นแบบต่างๆต่อเติมลวดลายให้เจ้ากระต่ายให้สวยงาม

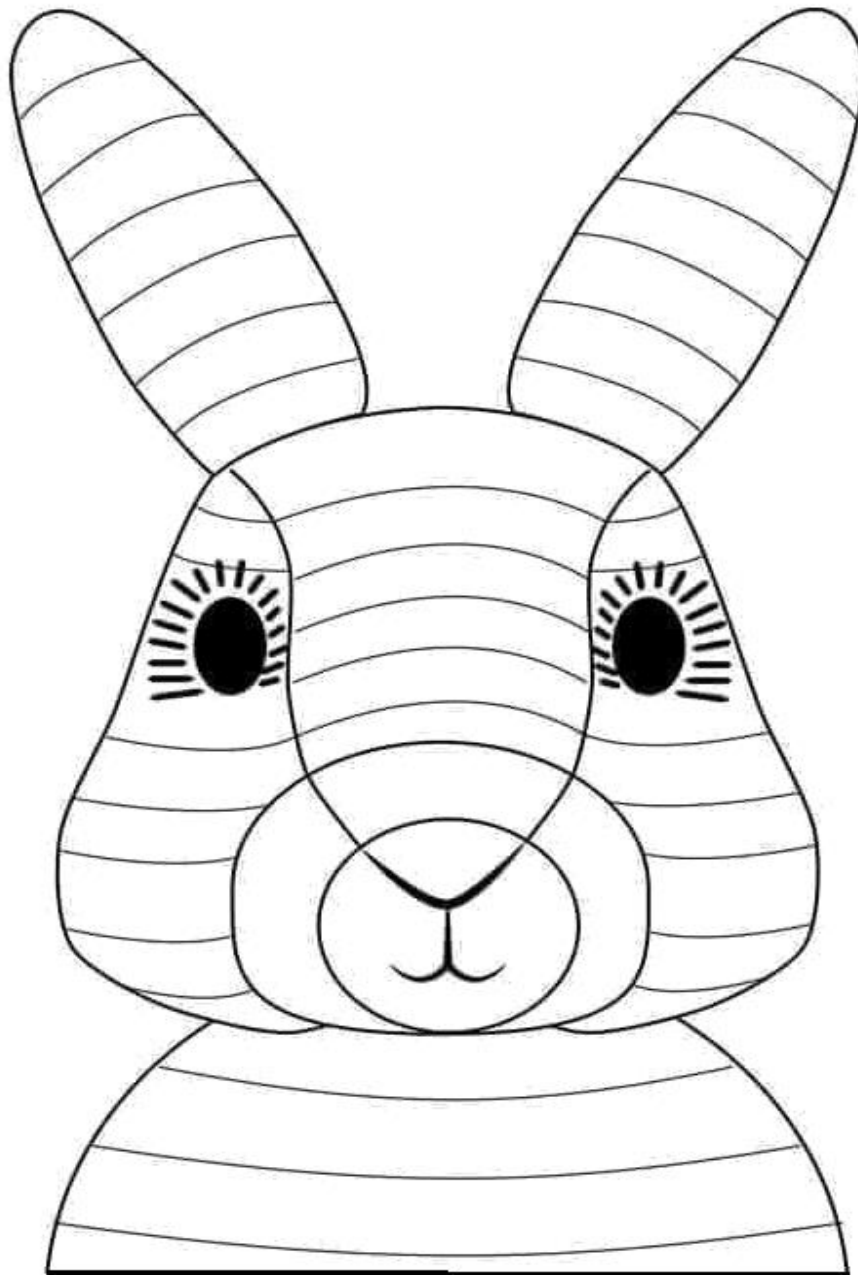

แบบฝึกการพัฒนาทักษะการคิด ชุดที่ 7

ฉบับที่ 15 เรื่อง ความคิดสร้างสรรค์



คำชี้แจง ให้นักเรียนใช้สีไม้วาดเส้นแบบต่างๆ ต่อเติมลวดลายให้เจ้าเหมียวให้สวยงาม



แบบฝึกอบรม/ทักษะการคิด ชุดที่ 7

ฉบับที่ 16 เรื่อง ความคิดสร้างสรรค์



คำชี้แจง ให้นักเรียนวาดภาพตามจินตนาการ ในหัวข้อ ครอบครัวของฉัน
แล้วระบายสีให้สวยงาม

เรื่อง ครอบครัวของฉัน

A large, empty rectangular box with a black border, intended for the student to draw and color their family.

แบบฝึกการพัฒนาทักษะการคิด ชุดที่ 7

ฉบับที่ 17 เรื่อง ความคิดสร้างสรรค์



คำชี้แจง ให้นักเรียนวาดภาพตามจินตนาการ ในหัวข้อ โรงเรียนของเรา
แล้วระบายสีให้สวยงาม

เรื่อง โรงเรียนของเรา

A large, empty rectangular box with a black border, intended for students to draw and color their school.

แบบฝึกการพัฒนาทักษะการคิด ชุดที่ 7

ฉบับที่ 18 เรื่อง ความคิดสร้างสรรค์



คำชี้แจง ให้นักเรียนวาดภาพตามจินตนาการ ในหัวข้อ ฉันไปเที่ยวสวนสัตว์
แล้วระบายสีให้สวยงาม

เรื่อง ฉันไปเที่ยวสวนสัตว์



แบบฝึกอบรม/ทักษะการคิด ชุดที่ 7

ฉบับที่ 19 เรื่อง ความคิดสร้างสรรค์



- คำชี้แจง**
1. ครูเล่านิทานให้นักเรียนฟัง แล้วสนทนาซักถามเรื่องราวที่เล่า
 2. ให้นักเรียนวาดภาพประกอบนิทานตามจินตนาการ แล้วระบายสีให้สวยงาม

นิทานเรื่อง กระจ่ายกับเต่า

วันหนึ่ง ญ ป่าใหญ่ กระจ่ายตัวหนึ่งเยะเย่ตากถางเต่าว่าขาสั้น และเดินเชื่องช้า เมื่อเต่าได้ยินก็หัวเราะ และตอบกลับไปว่า “ช้าจะเอาชนะเจ้าในการแข่งวิ่งให้ได้ แม้ว่าเจ้าจะวิ่งเร็วพอๆ กับลมก็ตาม” กระจ่ายเชื่อมั่นในความเร็วของตนเองและคิดว่าเต่าเอาชนะไม่ได้อย่างแน่นอน ดังนั้นมันจึงยอมรับข้อเสนอที่ตนนั้น พวกมันตกลงกันว่าจะให้สุนัขจิ้งจอกเป็นคนเลือกเส้นทาง และกำหนดเส้นชัย เมื่อถึงวันนัดหมาย กระจ่ายกับเต่าก็เริ่มต้นพร้อมกันบนเส้นทางที่สุนัขจิ้งจอกกำหนดไว้ เต่าไม่เคยหยุดแม้ชั่วขณะเดียว มันเดินอย่างเชื่องช้าแต่สม่ำเสมอตรงไปยังจุดหมาย แม้กระจ่ายนั้นจะวิ่งเร็วกว่าเต่า แต่เมื่อใกล้ถึงปลายทางมันกลับนอนพักที่ข้างทางอย่างชะล่าใจ และผลอกลับไปอย่างรวดเร็ว ในที่สุดกระจ่ายก็สะดุ้งตื่นขึ้นมาและรีบวิ่งให้เร็วที่สุดเท่าที่จะทำได้ แต่ก็สายไปเสียแล้ว เมื่อมันมาถึงเส้นชัยก็พบว่าเต่ากำลังหลับอย่างสบายหลังจากที่เพียรพยายามจนประสบชัยชนะ



แบบฝึกการพัฒนาทักษะการคิด ชุดที่ 7

ฉบับที่ 20 เรื่อง ความคิดสร้างสรรค์

- คำชี้แจง**
1. ครูเล่านิทานให้นักเรียนฟัง แล้วสนทนาซักถามเรื่องราวที่เล่า
 2. ให้นักเรียนวาดภาพประกอบนิทานตามจินตนาการ แล้วระบายสีให้สวยงาม

นิทานเรื่อง ชาวนาغبุงเห่า

กาลครั้งหนึ่งนานมาแล้วในฤดูหนาว ณ กระท่อมเล็กกลางป่ากว้าง ชาวนาคนหนึ่งกำลังจะเข้าเมืองเพื่อซื้อเสบียงอาหาร แต่ก่อนเดินทางเขากลับเจองูเห่าตัวหนึ่งนอนแน่นิ่งอยู่หน้าบ้านเสียก่อน "นี่คืองูเห่าที่มีพิษร้ายแรงนะรี? ทำไมถึงนอนไม่ขยับอย่างนี้ล่ะ" ชาวนาพูดพึมพำกับตัวเอง ก่อนสังเกตเห็นว่า ตามตัวของเจ้างูเห่านั้นมีหยดน้ำแข็งเล็ก ๆ เกาะไปทั่ว "อ้อ.. ปกติงูไม่ถูกกับอากาศหนาว ๆ สិនะ ช่างน่าสงสารเสียจริง" ชาวนาสงสารงูตัวนี้มากจึงถอดเสื้อคลุมของตัวเอง เอาไปห่อตัวของงูเห่าอย่างแน่นหนา แล้วอุ้มขึ้นมาไว้แนบอกหวังให้เจ้างูรู้สึกอบอุ่นมากขึ้น เมื่องูเห่ารู้สึกดีขึ้นจากความอบอุ่นที่ได้รับ พลละกำลังก็กลับคืนมาในที่สุด แต่ทันทีที่เห็นชาวนามันก็เกิดอาการตกใจ แล้วฉกไปยังแขนทันทีตามสัญชาตญาณก่อนเลื้อยหนีเข้าป่าไป ชาวนาเฝ้าพยายามห้ามเลือดตัวเองให้หยุดไหล ทว่าพิษร้ายแรงกลับซึมเข้าไปในร่างกายเสียแล้ว หลังจากนั้นไม่นาน ชาวนาเฒ่าก็สิ้นใจ

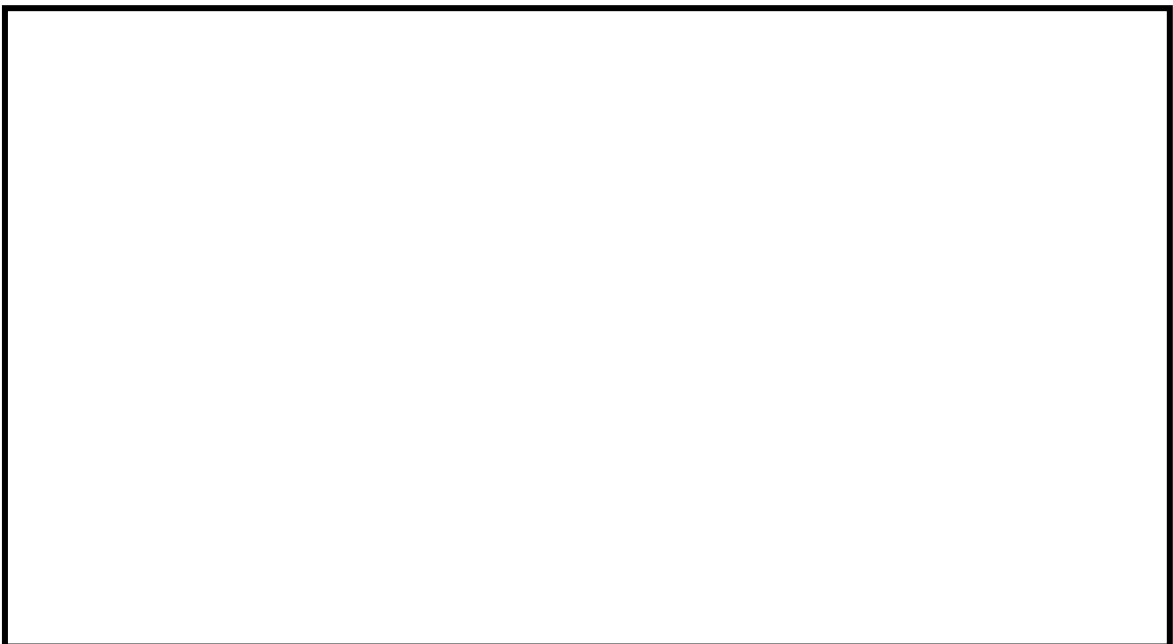

แบบฝึกการพัฒนาทักษะการคิด ชุดที่ 7

ฉบับที่ 21 เรื่อง ความคิดสร้างสรรค์



- คำชี้แจง**
1. ครูเล่านิทานให้นักเรียนฟัง แล้วสนทนาซักถามเรื่องราวที่เล่า
 2. ให้นักเรียนวาดภาพประกอบนิทานตามจินตนาการ แล้วระบายสีให้สวยงาม

นิทานเรื่อง เด็กเลี้ยงแกะ

ณ หมู่บ้านแห่งหนึ่ง มีเด็กเลี้ยงแกะคนหนึ่งทำหน้าที่ต้อนฝูงแกะออกไปกินหญ้าที่เนินเขาเป็นประจำทุกวัน วันหนึ่งเด็กชายรู้สึกเบื่อหน่ายที่ต้องนั่งเฝ้าฝูงแกะเป็นเวลานาน ๆ จึงได้คิดหาเรื่องสนุก ๆ ทำ เขาจึงได้แกล้งร้องตะโกนออกไปว่า "ช่วยด้วยจ้า ช่วยด้วยจ้า หมาป่ามากินแกะของผมแล้ว" พร้อมกับวิ่งหนีอย่างตื่นตระหนกเข้าไปในหมู่บ้าน พวกชาวบ้าน ก็พากันละทิ้งงานของตนและรีบออกมาช่วยไล่หมาป่า แต่เมื่อมาถึงก็พบว่าถูกหลอกและรู้สึกโมโหเป็นอย่างมาก หลายวันต่อมาเด็กเลี้ยงแกะจึงยังแกล้งหลอกแบบเดิมอีกหลายครั้ง และพวกชาวบ้านก็วิ่งออกมาช่วยทุกครั้ง แต่ก็พบว่าเป็นเพียงแผนของเด็กเลี้ยงแกะเท่านั้น จนวันหนึ่งได้มีหมาป่าออกมาทำร้ายและไล่กินฝูงแกะของเขาจริง ๆ เด็กเลี้ยงแกะตกใจมาก รีบวิ่งออกไปตามชาวบ้าน "ช่วยด้วยจ้า ช่วยด้วยจ้า หมาป่ากำลังกินแกะของผม" เขาร้องตะโกนให้คนมาช่วยจนเสียงแหบเสียงแห้ง แต่ก็ไม่มีชาวบ้านคนไหนยอมออกไปช่วยเด็กเลี้ยงแกะเลยสักคน เด็กเลี้ยงแกะรู้สึกเสียใจมากที่สุดที่ไม่มีใครเชื่อเขาเลย ทำให้ฝูงแกะของเขาถูกหมาป่ากินจนหมดฝูง

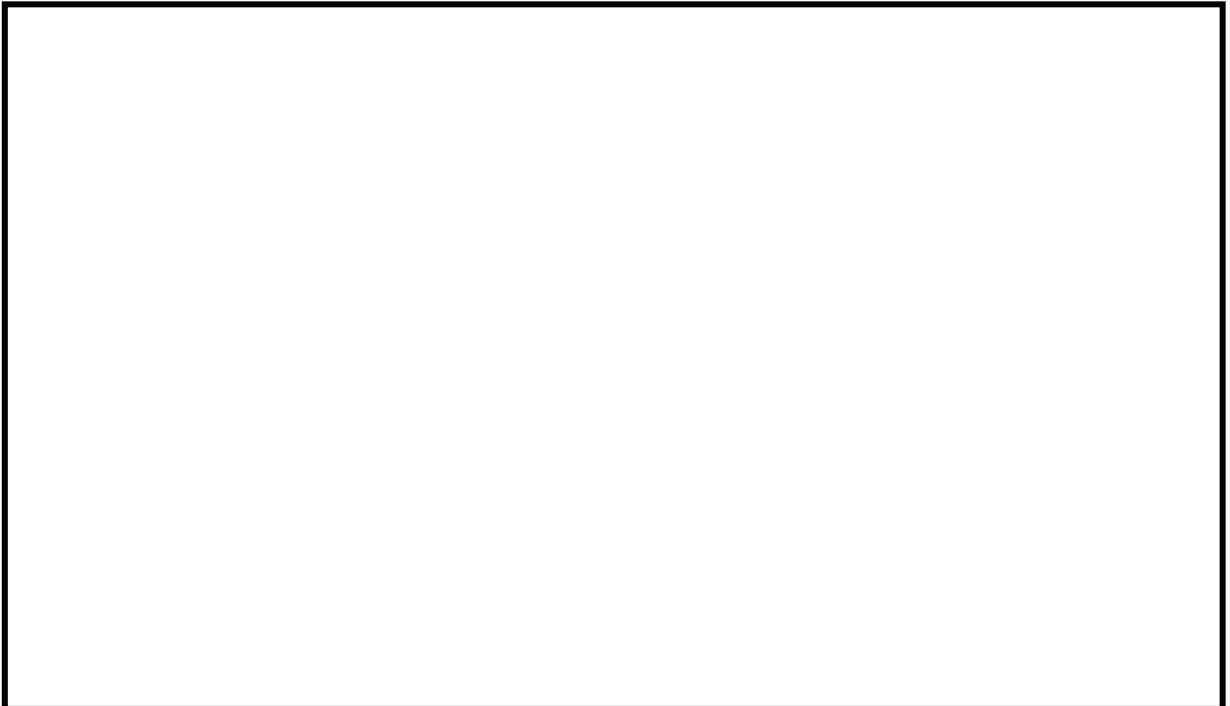

แบบฝึกการพัฒนาทักษะการคิด ชุดที่ 7

ฉบับที่ 22 เรื่อง ความคิดสร้างสรรค์

- คำชี้แจง**
1. ครูเล่านิทานให้นักเรียนฟัง แล้วสนทนาซักถามเรื่องราวที่เล่า
 2. ให้นักเรียนวาดภาพประกอบนิทานตามจินตนาการ แล้วระบายสีให้สวยงาม

นิทานเรื่อง ลูกหมีผจญภัย

กาลครั้งหนึ่ง มีลูกหมีแสนซน วันหนึ่งลูกหมีหนีแม่ออกไปเที่ยวนอกถ้ำ ลูกหมีเดินไปเรื่อย ๆ บ้างก็ชมนกชมไม้ในป่า ขณะที่กำลังเดินอยู่ ณ นั้น ลูกหมีเหลือบไปเห็นรังผึ้ง อยู่บนต้นไม้ใหญ่ ลูกหมีดีใจมากที่วันนี้จะได้กินน้ำผึ้งหวานจับใจ มันจึงรีบปีนขึ้นไปบนต้นไม้ใหญ่ทันที พอไปถึงรังผึ้ง ก็ใช้มือตึ้งรวงผึ้งมา หมายถึงจะดูดกินน้ำหวาน ฝ่ายผึ้งเจ้าของรังเห็นศัตรูมาบุกรุก ทำลายบ้านของตนเอง ก็พาหั่นบินเข้าโจมตีกันเป็นพัลวัน ลูกหมีไม่ทัน ก็โดนทหารผึ้งต่อย จนลืมหูลืมตาไม่ขึ้น พลัดตกลงจากกิ่งไม้ ได้รับความเจ็บปวด ร้องโอดโอย วิ่งไปหาแม่แม่หมีพอเห็นลูกหมีก็รู้ถึงเหตุการณ์โดยตลอดเพราะจมูกของลูกหมีโดนผึ้งต่อย เสียจนบวมปูด เป็นลูกโป่งแม่หมีจึงสอนลูกหมีว่าคราวต่อไป ถ้าไปเจอรวงผึ้งให้ปีนขึ้นไปหาทำเลที่นั่งให้เหมาะ ใช้มือหนึ่งปิดตัวผึ้งที่จะมาต่อยออก และปิดจมูกไว้ ส่วนมือหนึ่งหยิบรวงผึ้งมาดูดกิน ตั้งแต่นั้นมา ลูกหมีก็ไม่โดนผึ้งต่อยอีกเลย และในเวลาถัดมา ลูกหมียังเอารวงผึ้งหวานมาฝากแม่หมีอีกด้วย

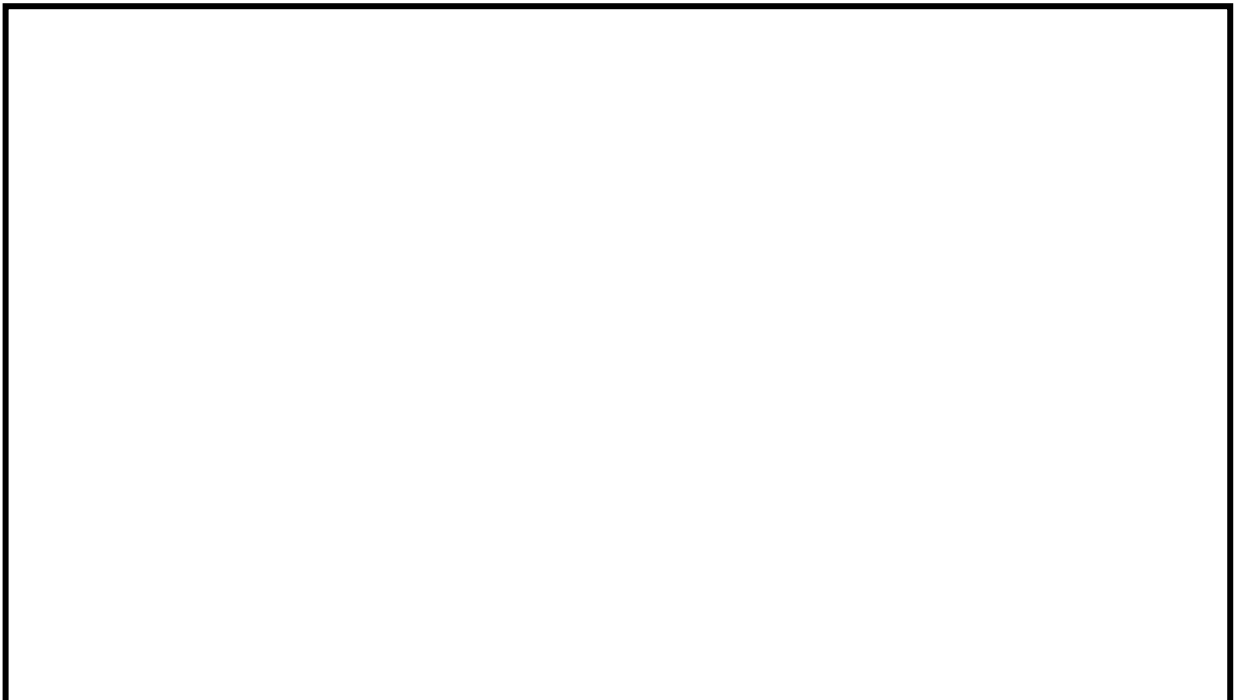





แบบฝึกการพัฒนาทักษะการคิด ชุดที่ 8
ฉบับที่ 1 เรื่อง การแก้ไขปัญหา



คำชี้แจง ให้เด็กๆ เลือกเส้นทางพาเจ้าวัวกลับบ้านของมันด้วยนะคะ

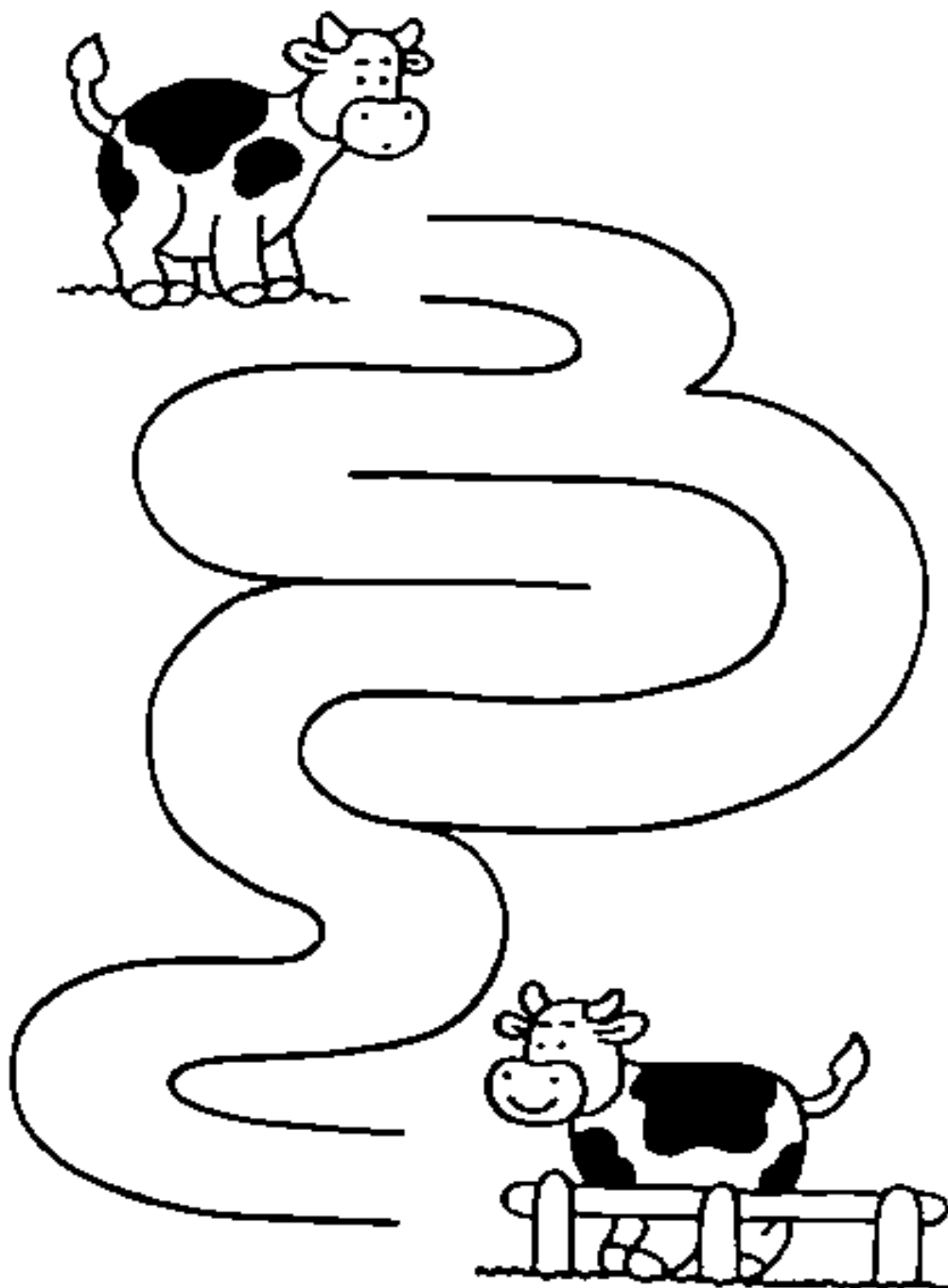



แบบฝึกการพัฒนาทักษะการคิด ชุดที่ 8
ฉบับที่ 2 เรื่อง การแก้ไขปัญหา



คำชี้แจง ให้เด็กๆ เลือกเส้นทางพาเจ้าแมวน้อยไปตามหาที่นอนด้วยนะคะ

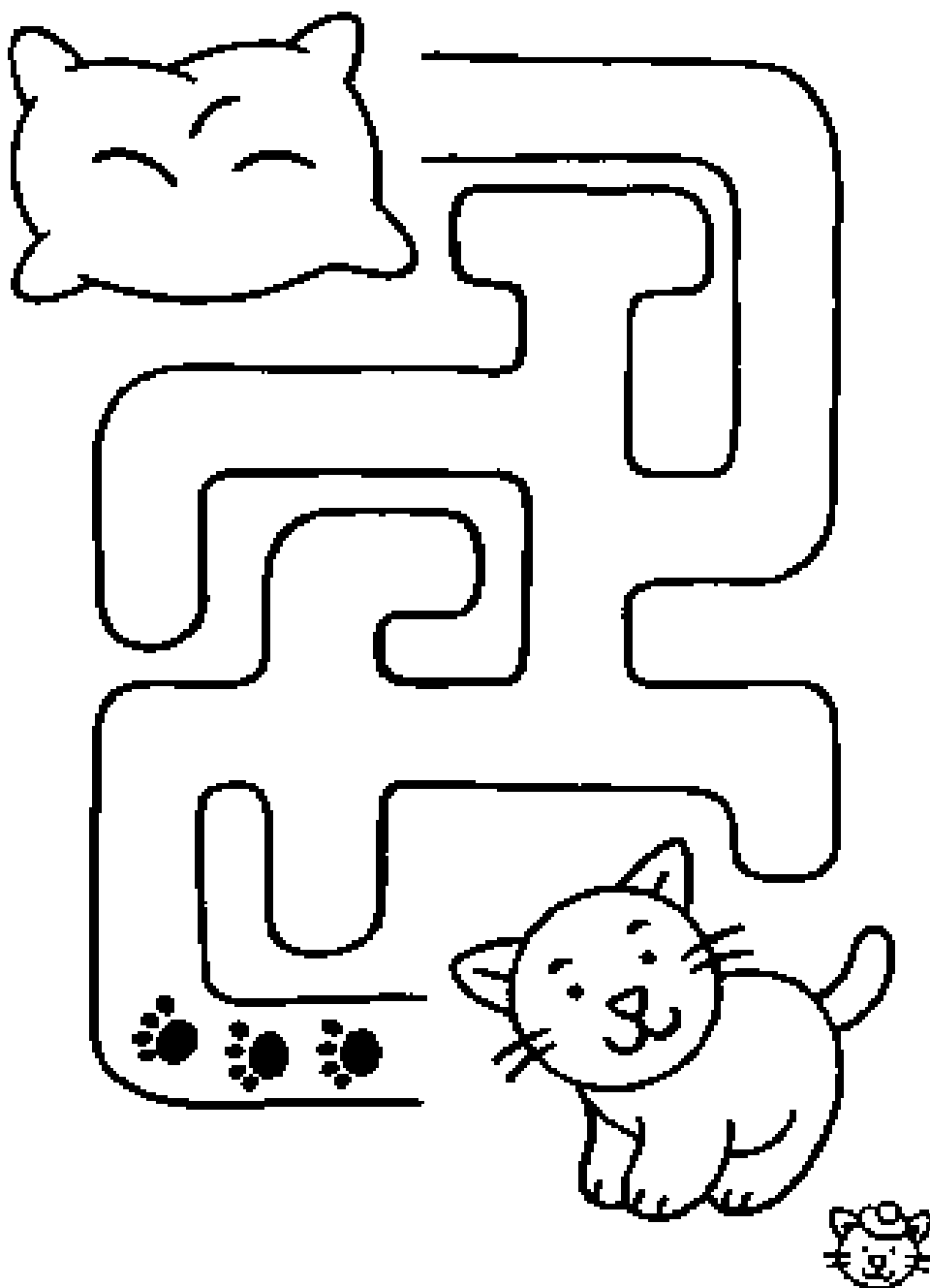



แบบฝึกพัฒนาทักษะการคิด ชุดที่ 8

ฉบับที่ 3 เรื่อง การแก้ไขปัญหา



คำชี้แจง ให้เด็กๆช่วยพาเจ้าตัวตุ่นตามหาแอปเปิ้ลด้วยนะคะ

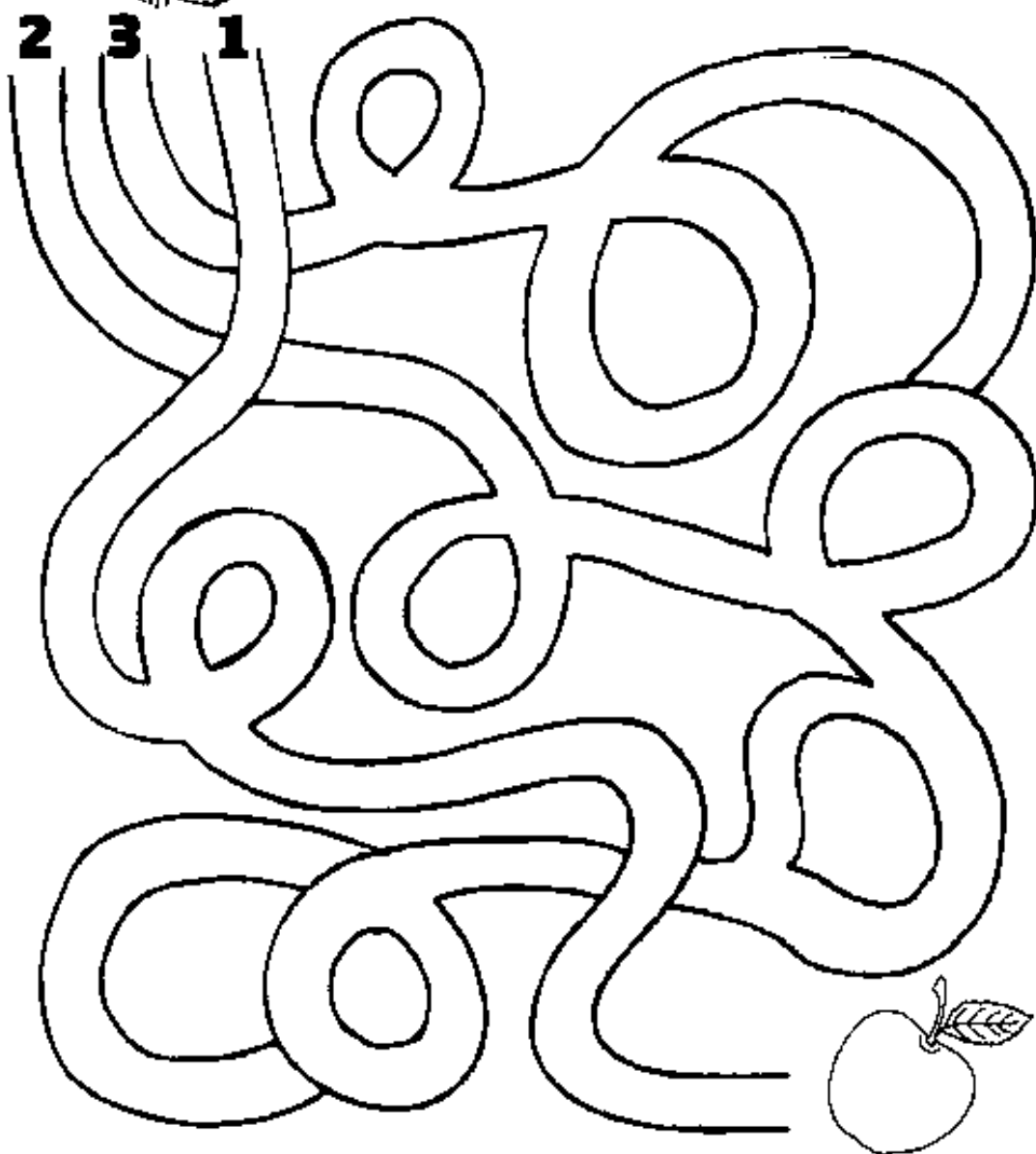



แบบฝึกการพัฒนาทักษะการคิด ชุดที่ 8
ฉบับที่ 4 เรื่อง การแก้ไขปัญหา



คำชี้แจง ให้เด็กๆช่วยหาทางพาเจ้าเป็ดน้อยตามหาแม่ด้วยนะคะ

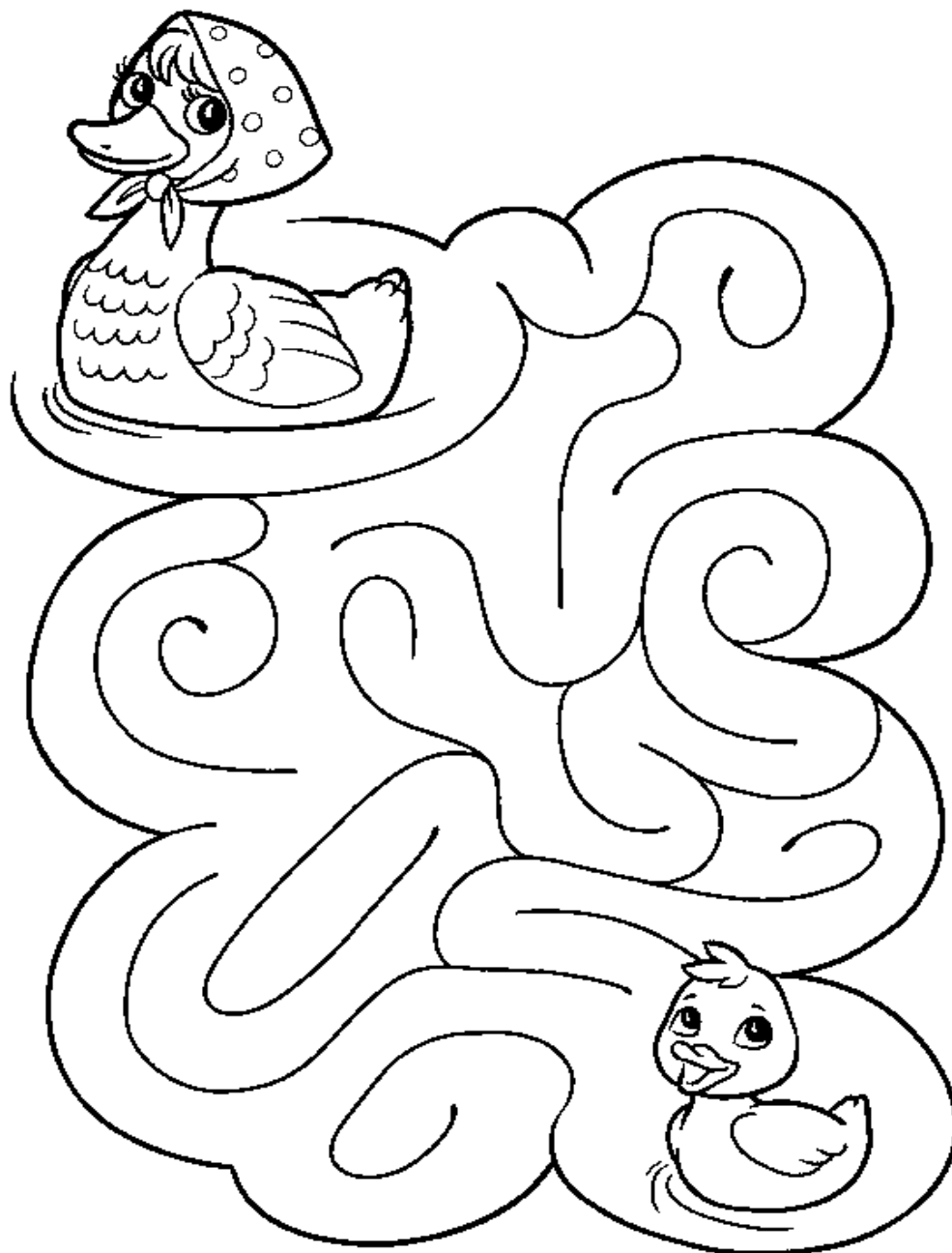



แบบฝึกการพัฒนาทักษะการคิด ชุดที่ 8
ฉบับที่ 5 เรื่อง การแก้ไขปัญหา



คำชี้แจง ให้เด็กๆ ช่วยพาเจ้าหนอนน้อยไปกินใบไม้ แล้วระบายสีให้สวยงาม

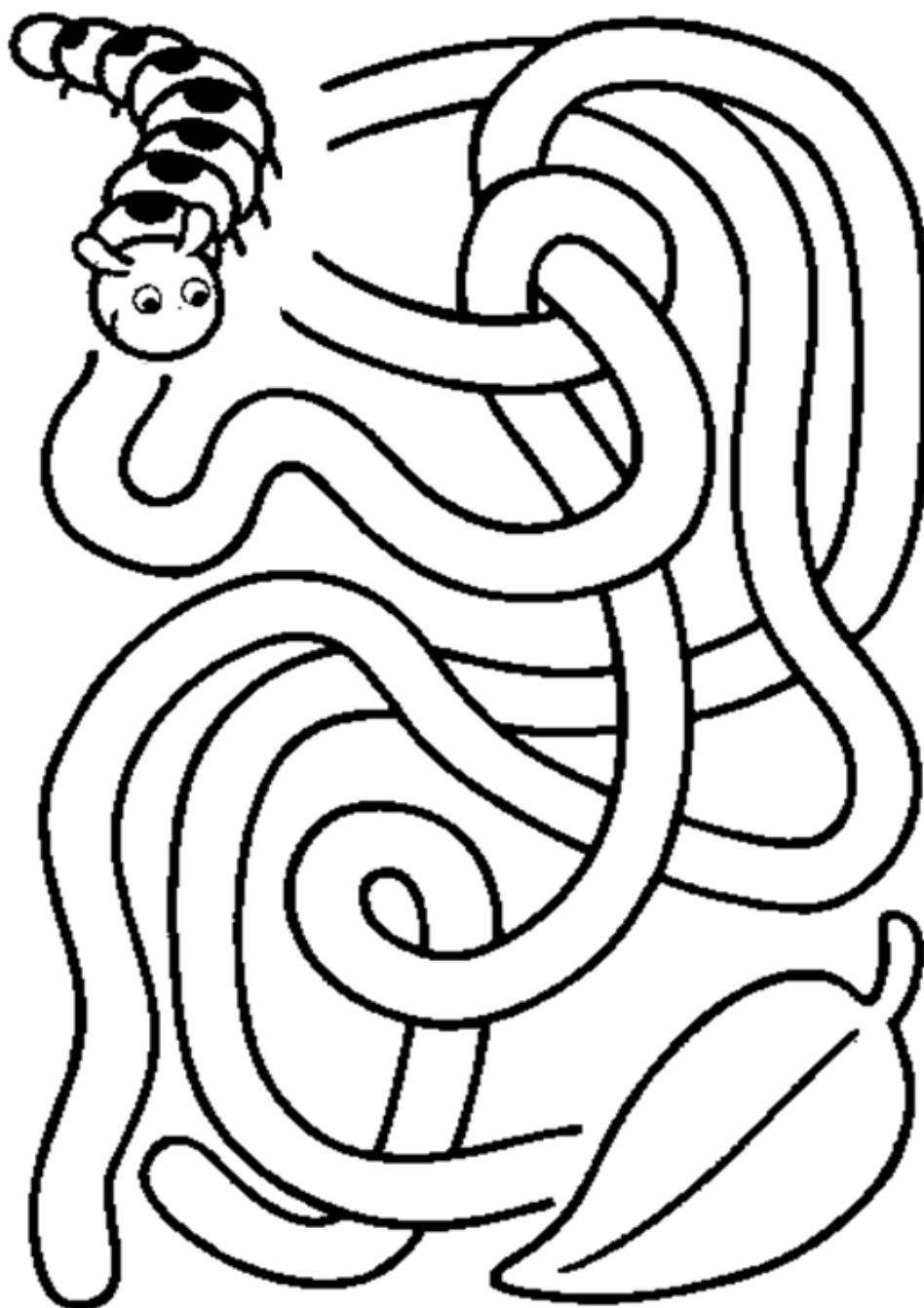



แบบฝึกการพัฒนาทักษะการคิด ชุดที่ 8
ฉบับที่ 6 เรื่อง การแก้ไขปัญหา



คำชี้แจง ให้เด็กๆ ช่วยพาเจ้าเหมียวไปหาลูก แล้วระบายสีให้สวยงาม

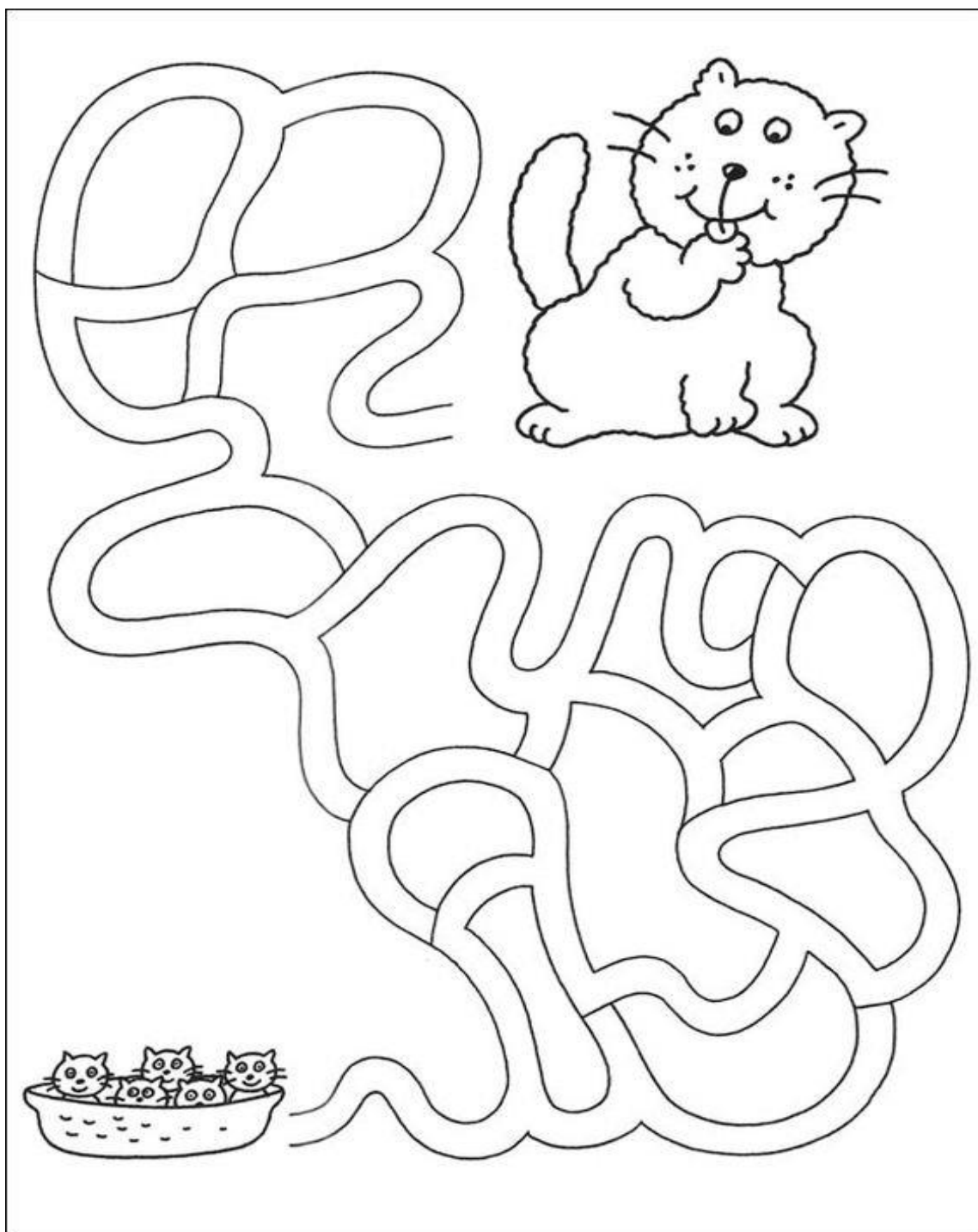



แบบฝึกการพัฒนาทักษะการคิด ชุดที่ 8

ฉบับที่ 7 เรื่อง การแก้ไขปัญหา



คำชี้แจง ให้เด็กๆ วาดต่อเติมรูปภาพ เพื่อแก้ไขปัญหาต่างสถานการณ์ที่กำหนดให้

สถานการณ์ที่กำหนดให้.....

น้องทิวกำลังจะออกไปเที่ยวกับเพื่อนและเขาอยากใส่รองเท้าคู่ที่ชอบ ซึ่งแม่
ซักตากไว้บนที่สูง เด็กๆ คิดว่าน้องตนจะต้องทำอย่างไรเพื่อขึ้นไปเอารองเท้าคู่นั้น

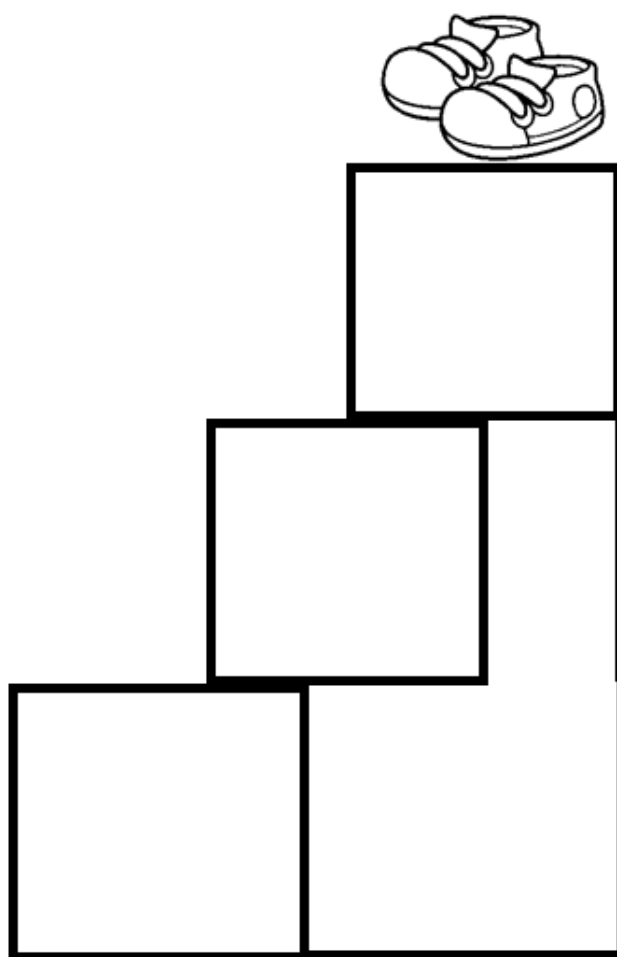



แบบฝึกการพัฒนาทักษะการคิด ชุดที่ 8

ฉบับที่ 8 เรื่อง การแก้ไขปัญหา



คำชี้แจง ให้เด็กๆ วาดต่อเติมรูปภาพ เพื่อแก้ไขปัญหาต่างสถานการณ์ที่กำหนดให้

สถานการณ์ที่กำหนดให้.....

น้องตันต้องการที่จะเข้าไปนอนในมุ้ง แต่ในนั้นมีเสือตัวหนึ่งนอนอยู่
 น้องตันสามารถนำสิ่งของ 1 อย่างเข้าไปในมุ้งด้วย เด็กๆ คิดว่าน้องตันควร
 จะนำอะไรเข้าไปในมุ้งด้วยเพื่อป้องกันเสือ

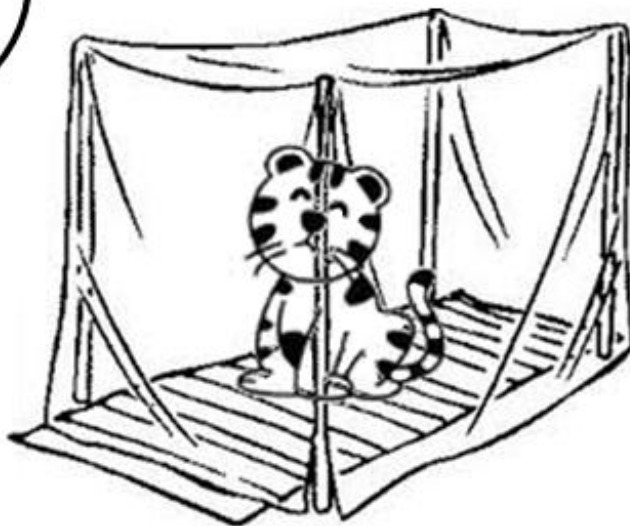

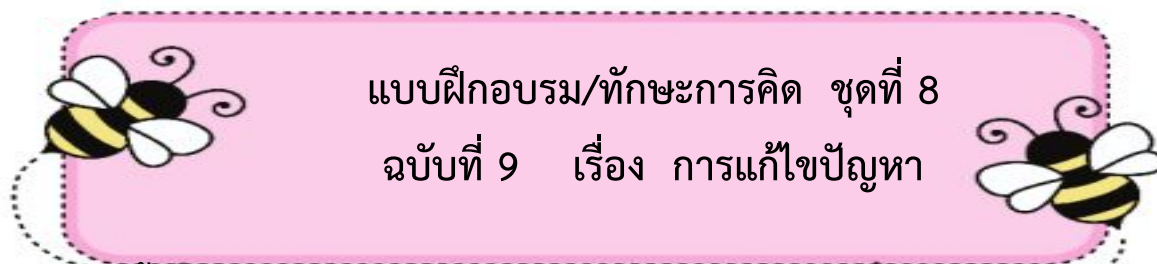

คำชี้แจง ให้เด็กๆ วาดต่อเติมรูปภาพเพื่อแก้ไข้ปัญหาจากสถานการณ์ที่กำหนดให้

สถานการณ์ที่กำหนดให้.....

น้องน้ำหวานกำลังอาบน้ำอยู่ในห้องน้ำที่บ้าน แต่ห้องน้ำของเธอไม่มี
ของใช้สำหรับอาบน้ำเลยแม้แต่ชิ้นเดียว ให้เด็กๆ ช่วยวาดของใช้ในห้องน้ำ
ให้น้องหวาน





แบบฝึกการพัฒนาทักษะการคิด ชุดที่ 8
ฉบับที่ 10 เรื่อง การแก้ไข้ปัญหา



คำชี้แจง ให้เด็กๆ วาดต่อเติมรูปภาพเพื่อแก้ไข้ปัญหาจากสถานการณ์ที่กำหนดให้

สถานการณ์ที่กำหนดให้.....

วันหนึ่งในฤดูฝนที่มีฝนตกทุกๆ วัน น้องฟ้าใสต้องการไปหาเพื่อนที่บ้าน เด็กๆ คิดว่าน้องฟ้าใสควรจะเตรียมอะไรออกไปด้วย จงวาดต่อเติมรูปภาพและบอกเล่าแก่เพื่อนๆ และคุณครูในชั้นเรียน



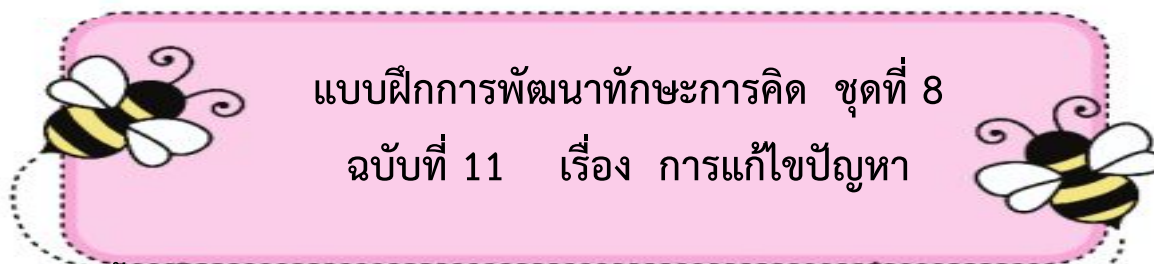

คำชี้แจง ให้เด็กๆวาดต่อเติมรูปภาพ เพื่อแก้ไขปัญหาจากสถานการณ์ที่กำหนดให้

สถานการณ์ที่กำหนดให้.....

สมมุติว่าวันหนึ่ง เด็กๆ ต้องทำอาหาร 3 อย่าง ให้พ่อกับแม่
รับประทาน เด็กๆ คิดว่าจะต้องทำอะไรบ้าง ที่อร่อยๆ และสวยงามมาก
ที่สุด

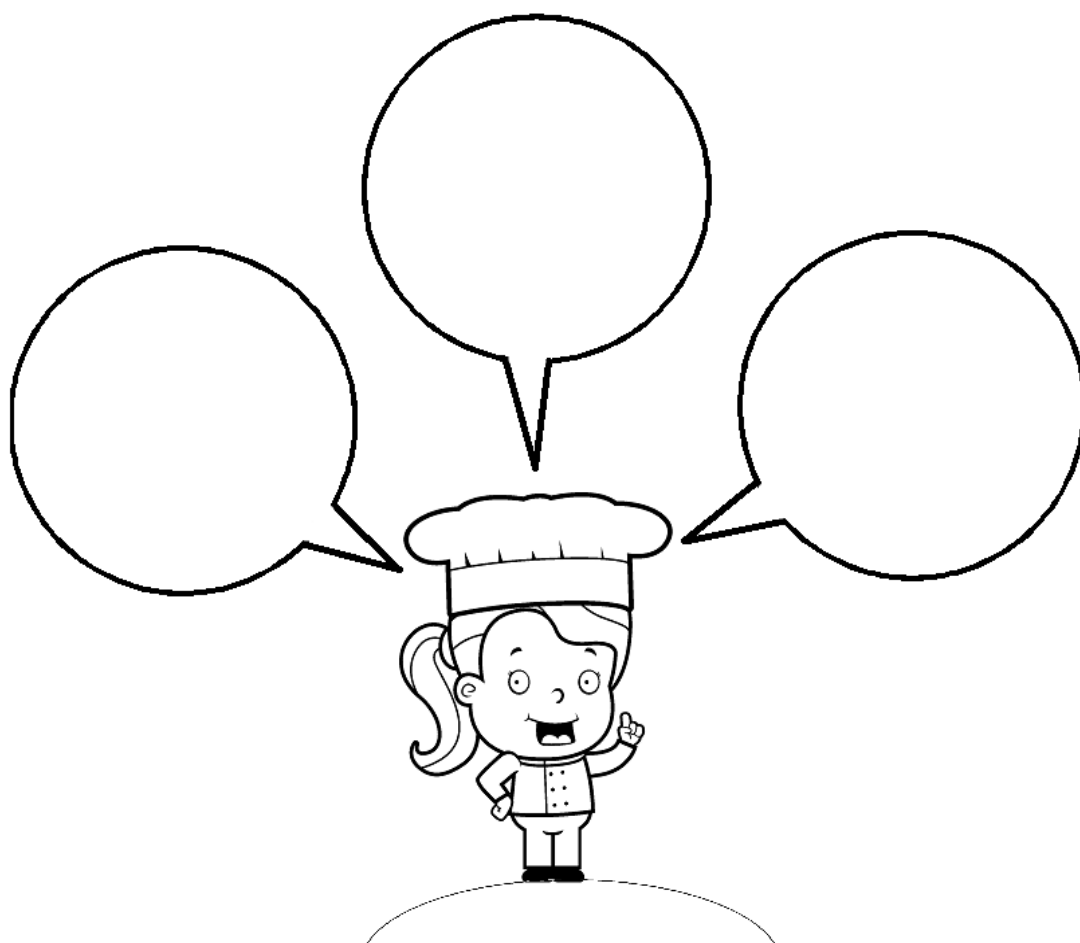



แบบฝึกการพัฒนาทักษะการคิด ชุดที่ 8
ฉบับที่ 12 เรื่อง การแก้ไขปัญหา



คำชี้แจง ให้เด็กๆ วาดต่อเติมรูปภาพเพื่อแก้ไขปัญหาจากสถานการณ์ที่กำหนดให้

สถานการณ์ที่กำหนดให้.....

หากวันหนึ่งเด็กๆ ต้องทำไข่เจียว 1 จาน เป็นอาหารเช้า เด็กๆ ต้องใช้อะไรบ้างในการทำไข่เจียวให้อร่อยที่สุด

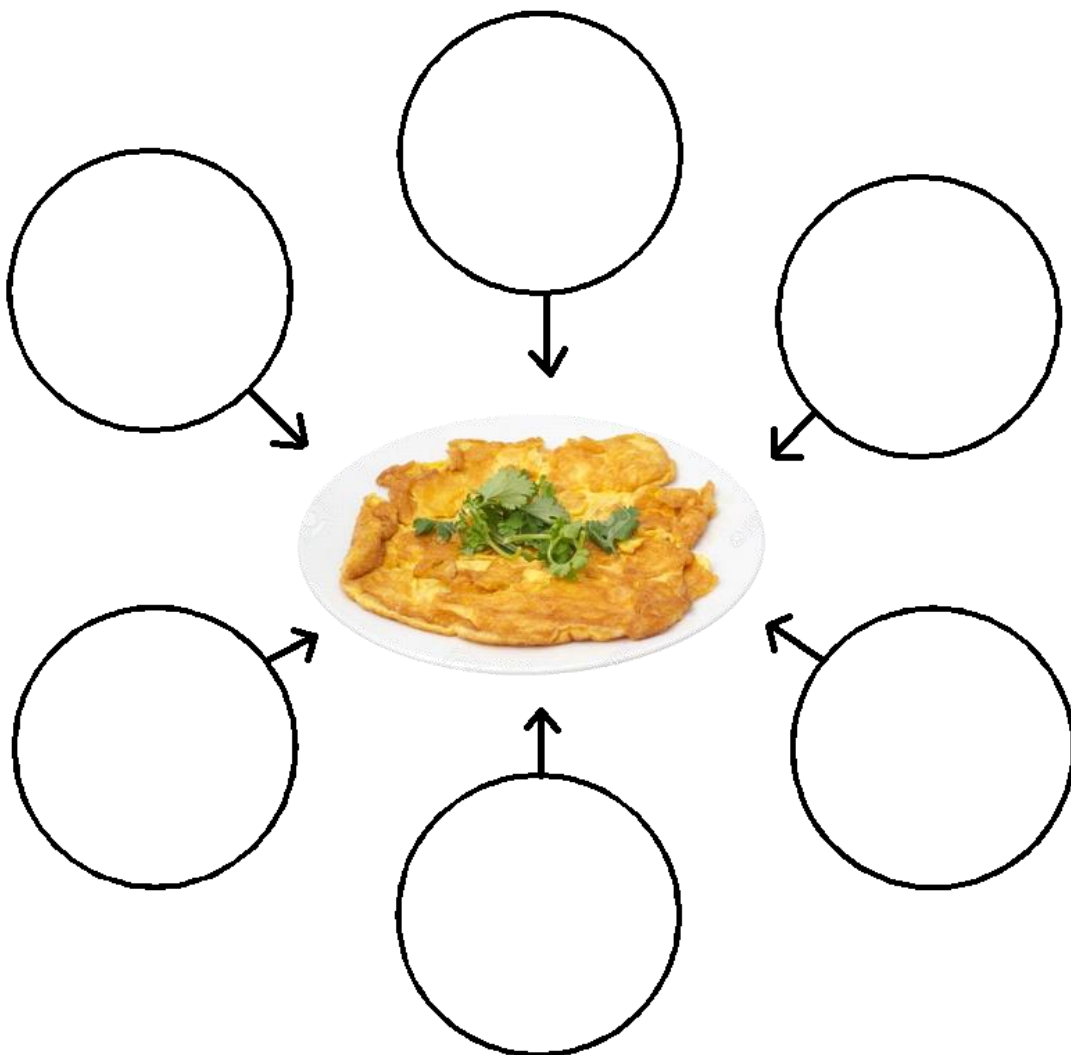

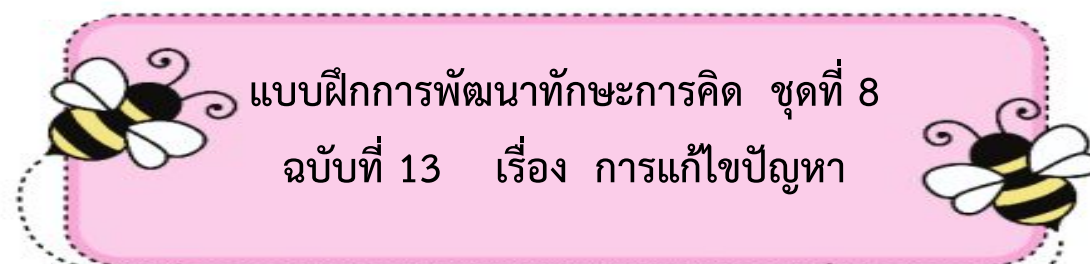

คำชี้แจง ให้เด็กๆ วาดต่อเติมรูปภาพเพื่อแก้ไขปัญหาจากสถานการณ์ที่กำหนดให้

สถานการณ์ที่กำหนดให้.....

หากวันหนึ่ง เด็กๆ ไปเที่ยวกับพ่อและแม่ที่ตลาด แล้วเกิดพลัดหลงกับพ่อแม่ หนูคิดว่าหนูจะต้องทำอะไรหรือไปหาใครเพื่อขอความช่วยเหลือ จงวาดภาพบุคคลที่เด็กๆ จะไปขอความช่วยเหลือมา 1 คน



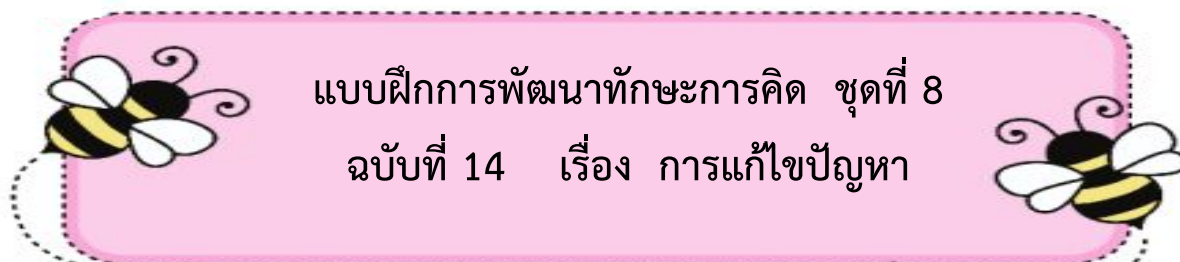

คำชี้แจง ให้เด็กๆ วาดต่อเติมรูปภาพเพื่อแก้ไขปัญหาจากสถานการณ์ที่กำหนดให้

สถานการณ์ที่กำหนดให้.....

ครอบครัวของนักเรียนกำลังสร้างบ้านใหม่ พื้นที่รอบๆ บ้านมีดิน
ความอุดมสมบูรณ์ นักเรียนจะเลือกปลูกอะไรเพื่อให้บ้านมีความสวยงาม
และน่าอยู่มากขึ้น

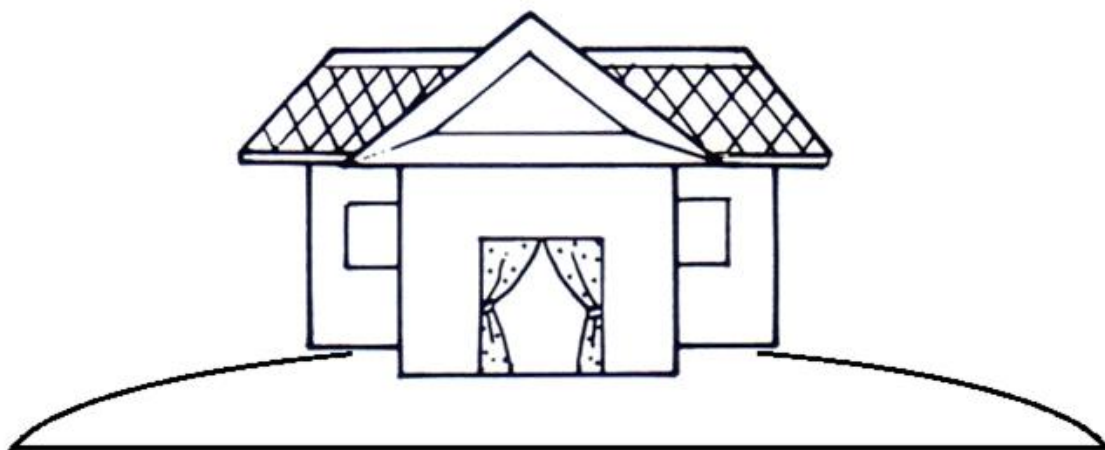

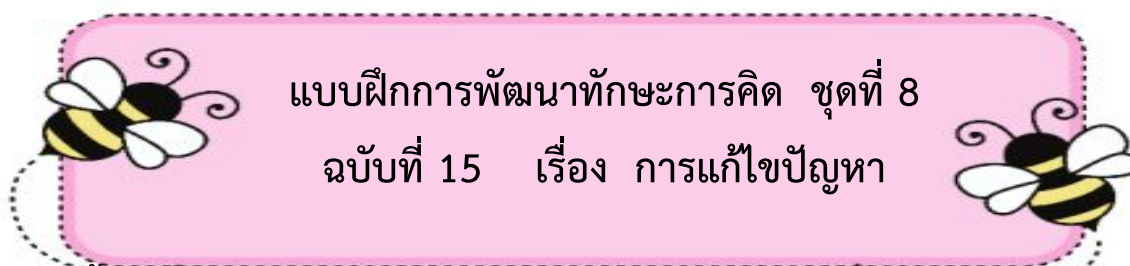

คำชี้แจง ให้เด็กๆ วาดต่อเติมรูปภาพเพื่อแก้ไขปัญหาจากสถานการณ์ที่กำหนดให้

สถานการณ์ที่กำหนดให้.....

วันหนึ่งนักเรียนและครอบครัวขับรถไปเที่ยวในเมือง พอไปถึงสี่แยกที่มีไฟจราจรรถก็หยุดรอ นักเรียนคิดว่าสัญญาณไฟจราจรขณะนั้นเป็นสีอะไร จงระบายสีไฟจราจรที่ถูกต้อง

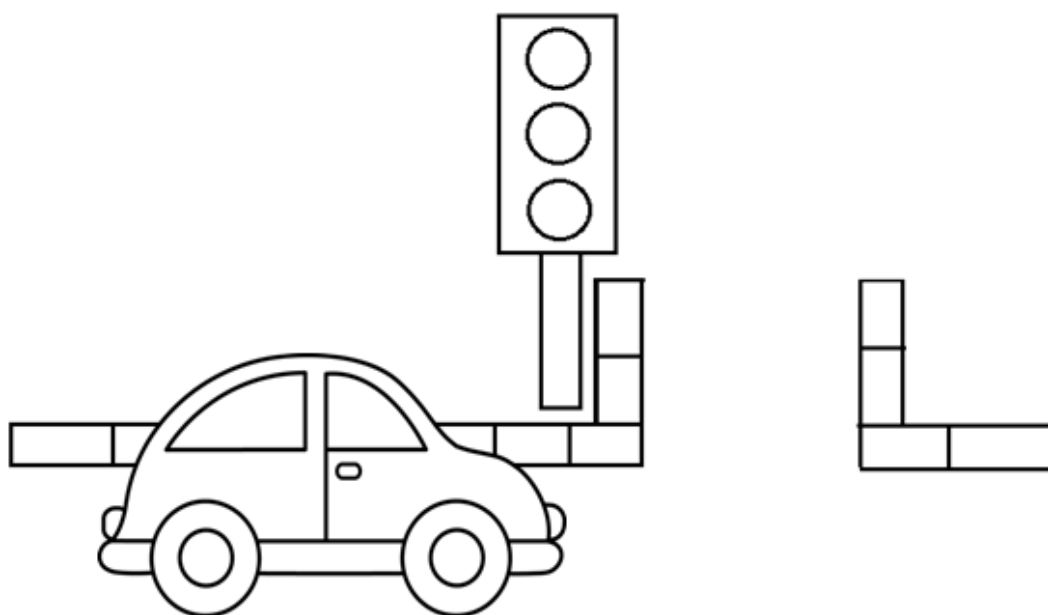



แบบฝึกการพัฒนาทักษะการคิด ชุดที่ 8

ฉบับที่ 16 เรื่อง การแก้ไขปัญหา



คำชี้แจง ให้เด็กๆ วาดต่อเติมรูปภาพเพื่อแก้ไขปัญหาจากสถานการณ์ที่กำหนดให้

สถานการณ์ที่กำหนดให้.....

วันหนึ่งนักเรียนออกมานอกบ้านโดยที่ลืมใส่นาฬิกา หากนักเรียนอยากรู้ว่า “ตอนนี้เป็นเวลากี่โมง” นักเรียนมาสามารถดูจากที่ไหนได้บ้าง





ใบกิจกรรม

ชุดฝึกอบบรมครูเล่มที่ 2 แบบฝึกทักษะการคิดของนักเรียนชั้นอนุบาลปีที่ 3

.....

ชื่อ-สกุล โรงเรียน

- คำชี้แจง**
1. ให้ผู้เข้ารับการฝึกอบบรมจับสลากทักษะการคิดที่เป็นพื้นฐานการเรียนรู้ ในระดับชั้นอนุบาลปีที่ 3 แล้วออกแบบแบบฝึกทักษะการคิดสำหรับนักเรียนชั้นอนุบาลปีที่ 3 และเขียนอธิบายตามหัวข้อที่กำหนดให้ต่อไปนี้พอเข้าใจ
 2. นำเสนอแบบฝึกของท่าน ในเวลาที่กำหนด

.....

1. ชื่อแบบฝึก

.....

2. วัตถุประสงค์ (ระบุทักษะการคิดสำหรับนักเรียนชั้นอนุบาลปีที่ 3)

.....

.....

.....

3. วิธีการและขั้นตอนการใช้

.....

.....

.....

.....

.....

.....

.....

.....

.....

.....

.....

.....

4. การวัดและประเมินผล

.....

.....

.....

.....

.....

.....

.....

.....

5. อื่น ๆ

.....

.....

.....

.....

.....

.....

.....

.....

ชื่อแบบฝึก

เกณฑ์การให้คะแนน

ใบกิจกรรมชุดฝึกอบบรมครูเพื่อพัฒนาทักษะการคิดของนักเรียนชั้นอนุบาลปีที่ 3
 ในโรงเรียนสังกัดสำนักงานเขตพื้นที่การศึกษาประถมศึกษาชัยภูมิ เขต 1
 (เล่มที่ 2 แบบฝึกทักษะการคิดของนักเรียนชั้นอนุบาลปีที่ 3)

ระดับคะแนน	รายการประเมิน
<p style="text-align: center;">1</p> 	<ol style="list-style-type: none"> 1. บอกชื่อแบบฝึก บอกวัตถุประสงค์ที่ระบุทักษะการคิดที่เป็นพื้นฐานในการเรียนรู้ของนักเรียนชั้นอนุบาลปีที่ 3 ได้บ้างเล็กน้อย 2. บอกวิธีการใช้และขั้นตอนการใช้ได้เป็นลำดับขั้นตอนพอเข้าใจ สอดคล้องและครอบคลุมกับชื่อแบบฝึกและวัตถุประสงค์ที่ตั้งไว้บ้าง 3. บอกการวัดและประเมินผลได้บ้าง มีความสอดคล้องสัมพันธ์กับวัตถุประสงค์ และแบบฝึกบ้างเล็กน้อย 4. แบบฝึกไม่มีความแปลกใหม่ สวยงามน่าสนใจบ้าง มีความเหมาะสมกับพัฒนาการของนักเรียนไม่ครบทุกด้าน ช่วยกระตุ้นยั่วยุให้นักเรียนสนใจที่จะเรียนรู้เพิ่มมากยิ่งขึ้นเล็กน้อย นักเรียนเกิดการเรียนรู้ได้เฉพาะตนเอง สามารถส่งเสริมและพัฒนาทักษะการคิดของนักเรียนได้พอใช้ 5. นำเสนอผลงานได้วกวน
	<ol style="list-style-type: none"> 1. บอกชื่อแบบฝึก บอกวัตถุประสงค์ที่ระบุทักษะการคิดที่เป็นพื้นฐานในการเรียนรู้ของนักเรียนชั้นอนุบาลปีที่ 3 ได้พอใช้ 2. บอกวิธีการใช้และขั้นตอนการใช้ได้เป็นลำดับขั้นตอนพอเข้าใจ สอดคล้องและครอบคลุมกับชื่อแบบฝึกและวัตถุประสงค์ที่ตั้งไว้ได้พอใช้ 3. บอกการวัดและประเมินผลได้ถูกต้องชัดเจนพอใช้ มีความสอดคล้องสัมพันธ์กับวัตถุประสงค์ และแบบฝึกได้พอใช้ 4. แบบฝึกมีความแปลกใหม่พอใช้ สวยงามน่าสนใจพอใช้ มีความเหมาะสมกับพัฒนาการทุกด้านของนักเรียนพอใช้ ช่วยกระตุ้นยั่วยุให้นักเรียนสนใจที่จะเรียนรู้เพิ่มมากยิ่งขึ้นพอใช้ นักเรียนเกิดการเรียนรู้ได้ทั้งตนเองและร่วมมือกับผู้อื่นพอใช้ สามารถส่งเสริมและพัฒนาทักษะการคิดของนักเรียนได้พอใช้ 5. นำเสนอผลงานได้พอเข้าใจ ถูกต้องชัดเจนพอใช้

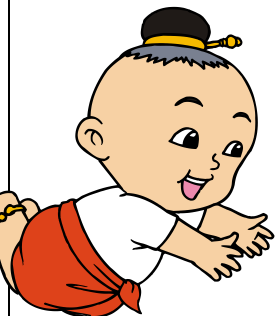
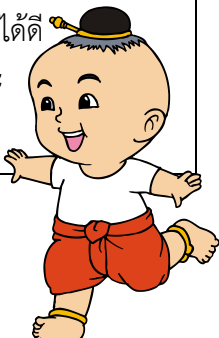
ระดับคะแนน	รายการประเมิน
<p style="text-align: center;">3</p> 	<p style="text-align: center;">รายการประเมิน</p> <ol style="list-style-type: none"> 1. บอกชื่อแบบฝึก บอกวัตถุประสงค์ที่ระบุทักษะการคิดที่เป็นพื้นฐานในการเรียนรู้ของนักเรียนชั้นอนุบาลปีที่ 3 ได้ถูกต้องชัดเจนปานกลาง 2. บอกวิธีการใช้และขั้นตอนการใช้ได้เป็นลำดับขั้นตอนเข้าใจง่ายปานกลาง สอดคล้องและครอบคลุมกับชื่อแบบฝึกและวัตถุประสงค์ที่ตั้งไว้ได้ปานกลาง 3. บอกการวัดและประเมินผลได้ถูกต้องชัดเจนปานกลาง การวัดและประเมินผลมีความสอดคล้องสัมพันธ์กับวัตถุประสงค์ และแบบฝึกได้ปานกลาง 4. แบบฝึกมีความแปลกใหม่ปานกลาง สวยงามน่าสนใจปานกลาง มีความเหมาะสมกับพัฒนาการทุกด้านของนักเรียนปานกลาง ช่วยกระตุ้นยั่วยุให้นักเรียนสนใจที่จะเรียนรู้เพิ่มมากยิ่งขึ้นปานกลาง นักเรียนเกิดการเรียนรู้ได้ทั้งตนเองและร่วมมือกับผู้อื่นปานกลาง สามารถส่งเสริมและพัฒนาทักษะการคิดของนักเรียนได้ปานกลาง 5. นำเสนอผลงานได้เข้าใจง่ายปานกลาง ถูกต้องชัดเจนปานกลาง
<p style="text-align: center;">4</p>	<ol style="list-style-type: none"> 1. บอกชื่อแบบฝึก บอกวัตถุประสงค์ที่ระบุทักษะการคิดที่เป็นพื้นฐานในการเรียนรู้ของนักเรียนชั้นอนุบาลปีที่ 3 ได้ถูกต้องชัดเจนดี 2. บอกวิธีการใช้และขั้นตอนการใช้ได้เป็นลำดับขั้นตอนเข้าใจง่ายดี สอดคล้องและครอบคลุมกับชื่อแบบฝึกและวัตถุประสงค์ที่ตั้งไว้ได้ดี 3. บอกการวัดและประเมินผลได้ถูกต้องชัดเจนดี การวัดและประเมินผลมีความสอดคล้องสัมพันธ์กับวัตถุประสงค์ และแบบฝึกได้ดี 4. แบบฝึกมีความแปลกใหม่ดี สวยงามน่าสนใจดี มีความเหมาะสมกับพัฒนาการทุกด้านของนักเรียนดี ช่วยกระตุ้นยั่วยุให้นักเรียนสนใจที่จะเรียนรู้เพิ่มมากยิ่งขึ้นดี นักเรียนเกิดการเรียนรู้ได้ทั้งตนเองและร่วมมือกับผู้อื่นดี สามารถส่งเสริมและพัฒนาทักษะการคิดของนักเรียนได้ดี และสามารถพัฒนาทักษะการคิดได้หลากหลายทักษะ 5. นำเสนอผลงานได้เข้าใจง่ายดี ถูกต้องชัดเจนดี 

ระดับคะแนน	รายการประเมิน
5	<ol style="list-style-type: none"> 1. บอกชื่อแบบฝึก บอกวัตถุประสงค์ที่ระบุทักษะการคิดที่เป็นพื้นฐานในการเรียนรู้ของนักเรียนชั้นอนุบาลปีที่ 3 ได้ถูกต้องชัดเจนดีมาก 2. บอกวิธีการใช้และขั้นตอนการใช้ได้เป็นลำดับขั้นตอนเข้าใจง่ายดีมาก สอดคล้องและครอบคลุมกับชื่อแบบฝึกและวัตถุประสงค์ที่ตั้งไว้ได้ดีมาก 3. บอกการวัดและประเมินผลได้ถูกต้องชัดเจนดีมาก การวัดและประเมินผลมีความสอดคล้องสัมพันธ์กับวัตถุประสงค์ และแบบฝึกได้ดีมาก 4. แบบฝึกมีความแปลกใหม่ดีมาก สวยงามน่าสนใจดีมาก มีความเหมาะสมกับพัฒนาการทุกด้านของนักเรียนดีมาก ช่วยกระตุ้นยั่วยุให้นักเรียนสนใจที่จะเรียนรู้เพิ่มมากยิ่งขึ้นดีมาก นักเรียนเกิดการเรียนรู้ได้ทั้งตนเองและร่วมมือกับผู้อื่นดีมาก สามารถส่งเสริมและพัฒนาทักษะการคิดของนักเรียนได้ดีมาก และสามารถพัฒนาทักษะการคิดได้หลากหลายทักษะ 5. นำเสนอผลงานได้เข้าใจง่ายดีมาก ถูกต้องชัดเจนดีมาก





กระทรวงศึกษาธิการ. สำนักวิชาการและมาตรฐานการศึกษา สำนักงานคณะกรรมการ
การศึกษาขั้นพื้นฐาน. 2560. **หลักสูตรการศึกษาปฐมวัย พุทธศักราช 2560.**
กรุงเทพมหานคร : โรงพิมพ์ชุมนุมสหกรณ์การเกษตรแห่งประเทศไทย จำกัด.
ดวงเดือน ศาสตรภักดิ์. 2536. “การวัดและประเมินความสามารถทางคณิตศาสตร์”
**เอกสารการสอนชุดวิชาการวัดและประเมินผลกลุ่มวิชาเตรียมประถมศึกษา
หน่วยที่ 7.** กรุงเทพมหานคร : มหาวิทยาลัยสุโขทัยธรรมาธิราช.

ทิพย์สุดา นิลสินธ์พ. 2543. **กิจกรรมการฝึกความพร้อมทางการเรียนด้านสติปัญญา
สำหรับเด็กวัย 3 – 6 ปี** เข้าใจเด็กก่อนวัยเรียน.

กรุงเทพมหานคร : ชมรมไทย – อิสราเอล.

นิตยา ประพฤติกิจ. 2541. **การพัฒนาเด็กปฐมวัย.** กรุงเทพมหานคร : โอเดียนสโตร์.

ภรณ์ คุรุรัตน์. 2543. **เด็กก่อนวัยเรียน.** นนทบุรี : กรมประชาสัมพันธ์.

มหาวิทยาลัยสุโขทัยธรรมาธิราช. 2532. **การจัดประสบการณ์เพื่อสร้างมโนคติทาง
คณิตศาสตร์.** เอกสารการสอนวิชาการสร้างเสริมประสบการณ์ชีวิต ระดับ
ปฐมวัยศึกษา หน่วยที่ 1 – 7. กรุงเทพมหานคร : มหาวิทยาลัยสุโขทัยธรรมาธิราช.

_____. 2537. **การเสริมสร้างประสบการณ์ชีวิตระดับปฐมวัยศึกษา.**

เอกสารการสอนหน่วยที่ 8. กรุงเทพมหานคร : ชวนพิมพ์.

เยาวพา เดชะคุปต์. 2538. **กิจกรรมสำหรับเด็กก่อนวัยเรียน.**

กรุงเทพมหานคร : โอเดียนสโตร์.

_____. 2542. **กิจกรรมสำหรับเด็กปฐมวัย.** กรุงเทพมหานคร : เอพีกราฟฟิกส์ดีไซน์.



- รัชฎาวรรณ ประพาน. 2541. การศึกษาความสามารถใช้กล้ามเนื้อมัดใหญ่ของนักเรียนที่มีความบกพร่องทางสติปัญญาในระดับเรียนได้ ชั้นประถมศึกษาปีที่ 1 จากการฝึกโดยใช้กิจกรรมการเล่น. ปรินญาณินพนธ์การศึกษามหาบัณฑิต (การศึกษาปฐมวัย). กรุงเทพมหานคร : บัณฑิตวิทยาลัย มหาวิทยาลัยศรีนครินทรวิโรฒ.
- เลขา ปิยะอัจฉริยะ. 2542. การเล่นเป็นเรียนของเด็กในครุศาสตร์. กรุงเทพมหานคร : โรงพิมพ์แห่งจุฬาลงกรณ์มหาวิทยาลัย.
- วัลนา ธรจักร. 2544. ทักษะพื้นฐานทางคณิตศาสตร์ของเด็กปฐมวัยที่ได้รับการจัดประสบการณ์ด้วยกิจกรรมเกมการศึกษาประกอบการประเมินสภาพจริง. ปรินญาณินพนธ์การศึกษามหาบัณฑิต (การศึกษาปฐมวัย) กรุงเทพมหานคร : บัณฑิตวิทยาลัย มหาวิทยาลัยศรีนครินทรวิโรฒ.
- สุนีย์ เพ็ญชัย. 2540. กิจกรรมคณิตศาสตร์สำหรับเด็กปฐมวัย. กรุงเทพมหานคร : สถาบันราชภัฏสวนดุสิต.
- หรรษา นิลวิเชียร. 2535. ปฐมวัยศึกษาหลักสูตรและแนวปฏิบัติ. กรุงเทพมหานคร : โอเดียนสโตร์.
- อารมณี สุวรรณपाल. 2537. การเล่นกับการสร้างเสริมประสบการณ์ชีวิตเด็กปฐมวัย. เอกสารประกอบการสอนวิชาสร้างเสริมประสบการณ์ชีวิต. หน้าที่ 8 – 15. กรุงเทพมหานคร : มหาวิทยาลัยสุโขทัยธรรมาธิราช.





คณะกรรมการ

ที่ปรึกษา

1. นายธนชน มุทาพร
2. นายพรภิรมย์ สุทธิกานต์
3. นางนวพร รักชั้นแสง

ผู้อำนวยการสำนักงานเขตพื้นที่การศึกษาประถมศึกษาชัยภูมิ เขต 1
รองผู้อำนวยการสำนักงานเขตพื้นที่การศึกษาประถมศึกษาชัยภูมิ เขต 1
รองผู้อำนวยการโรงเรียนอนุบาลชัยภูมิ

คณะทำงาน

1. นางอุไรวรรณ ทนุพันธ์
2. นางสาวหทัยนุช บุญเพลิง

ศึกษานิเทศก์ชำนาญการพิเศษ
ศึกษานิเทศก์

ผู้เขียน/เรียบเรียง/ศิลป์

นายประยงค์ มาแสง

ศึกษานิเทศก์เชี่ยวชาญ
ผู้อำนวยการกลุ่มนิเทศติดตามและประเมินผลการจัดการศึกษา
สำนักงานเขตพื้นที่การศึกษาประถมศึกษาชัยภูมิ เขต 1

